

Кровать чердак «Л-В603.2 80x190 с тумбой»

Схема сборки



Перечень деталей:

| Поз. | Код | Длина | Ширина | Толщина | К-во | Поз. | Код | Длина | Ширина | Толщина | К-во |
|------|-----------|-------|--------|---------|------|------|-----------|-------|-------------|---------|------|
| 1 | 00707-001 | 1940 | 853 | 16 | 1 | 19 | 00707-019 | 384 | 116 | 16 | 3 |
| 2 | 00707-002 | 1350 | 851 | 16 | 1 | 20 | 00707-020 | 384 | 116 | 16 | 3 |
| 3 | 00707-003 | 1350 | 835 | 16 | 1 | 21 | 00707-021 | 354 | 117 | 16 | 1 |
| 4 | 00707-004 | 1214 | 849 | 16 | 1 | 22 | 00707-022 | 315 | 116 | 16 | 3 |
| 5 | 00707-005 | 1350 | 676 | 16 | 1 | 23 | 00707-023 | 392,6 | 69 | 16 | 2 |
| 6 | 00707-006 | 1350 | 535 | 16 | 1 | 24 | 00707-024 | 340 | 70 | 16 | 1 |
| 7 | 00707-007 | 1350 | 441,1 | 16 | 1 | 25 | 00707-025 | 1906 | 280 | 16 | 1 |
| 8 | 00707-008 | 1500 | 360 | 16 | 2 | 26 | 00707-026 | 1906 | 280 | 16 | 1 |
| 9 | 00707-009 | 676 | 787 | 16 | 1 | 27 | 00707-027 | 1276 | 395,2 | 16 | 1 |
| 10 | 00707-010 | 1214 | 400 | 16 | 1 | 28 | 00707-028 | 851 | 311 | 16 | 1 |
| 11 | 00707-011 | 969 | 282 | 16 | 1 | 29 | 00707-029 | 851 | 311 | 16 | 1 |
| 12 | 00707-012 | 509 | 443 | 16 | 1 | 30 | 00707-030 | 278 | 272 | 16 | 3 |
| 13 | 00707-013 | 509 | 443 | 16 | 1 | 31 | 00707-031 | 336 | 137 | 16 | 3 |
| 14 | 00707-014 | 1214 | 160 | 16 | 1 | 32 | 00707-032 | 354 | 98 | 25 | 6 |
| 15 | 00707-015 | 1214 | 144 | 16 | 1 | 33 | 00707-033 | 451 | 368 | 3 | 1 |
| 16 | 00707-016 | 444 | 374 | 16 | 1 | 34 | 00707-034 | 297 | 398 | 3 | 3 |
| 17 | 00707-017 | 340 | 443 | 16 | 1 | 35 | 00707-035 | 672 | труба 25 мм | | 1 |
| 18 | 00707-018 | 354 | 285 | 16 | 1 | | | | | | |

Сборка правой кровати:

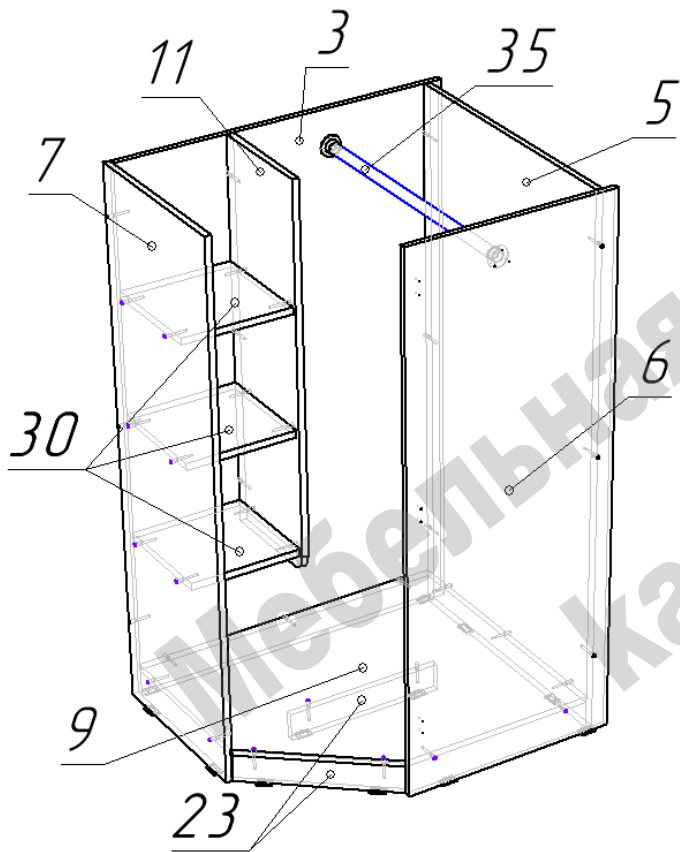

- Начинать сборку возможно в положении лежа.

- На нижние торцы деталей 2, 3, 5, 6, 7 гвоздями прикрепить пластиковые подпятники.

- Присоединить детали 23 к детали 9 при помощи конфирматов в соответствии со схемой и конфигурацией право/лево.

- Конфирматами по схеме произвести сборку шкафа.

- К деталям 3 и 6 саморезами 3,5*16 через фланцы прикрепить мебельную трубу 35.

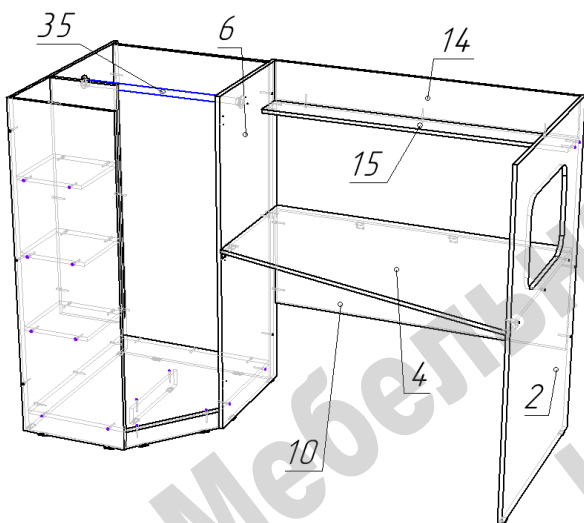

- На нижний торец детали 2 гвоздями прикрепить пластиковые подпятники.

- К собранной конструкции шкафа конфирматами присоединить детали 2, 4, 10, 14, 15.

- Для крепления детали 4 с деталью 10 с нижней стороны используются мебельные уголки. Так же уголки устанавливаются ближе к передней кромке на стыке с деталями 2 и 6 для усиления конструкции.

- Перевести сборку в вертикальное положение.

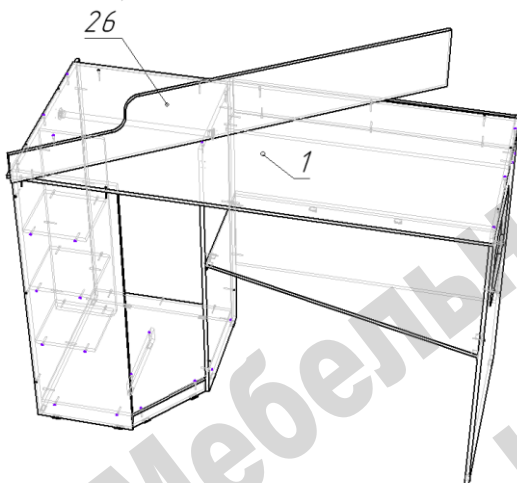

- На сборку шкафа и полок в соответствии с конфигурацией наложить деталь 1, сдвинув ее несколько вперед.

- На деталь 1 под некоторым углом (см. рисунок) со стороны шкафа установить на торец деталь 26, прикрепив ее первым конфирматом.

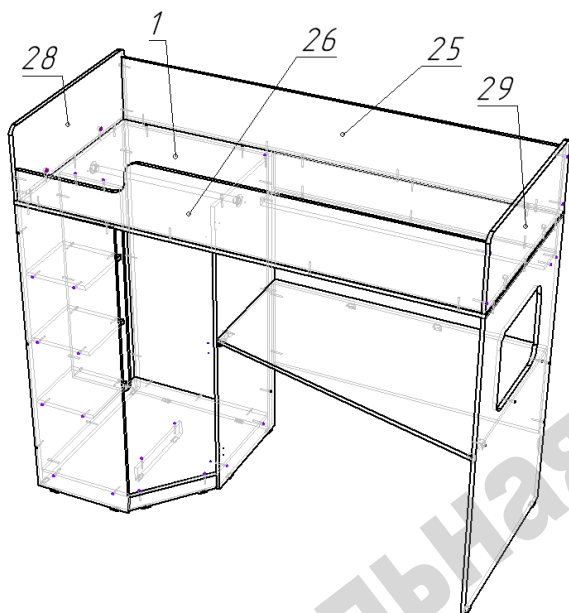

- Не меняя положения детали 26, выровнять деталь 1 по линиям шкафа и полок и закрепить конфирматами.
- Выровнять деталь 26 по линии детали 1 и закрепить конфирматами.
- К детали 1 деталь 25 прикрепить конфирматами, а детали 28 и 29 - эксцентриковыми стяжками.
- Связать конфирматами ограждение спального места (детали 25, 26, 28, 29).
- Установить мебельный фасад 27 с ручкой.

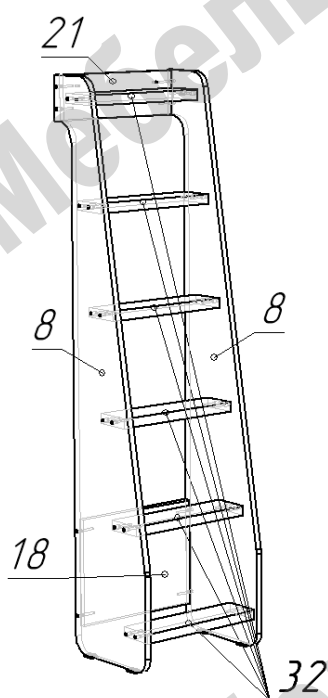

Сборка секции лестницы:

- Сборку лестницы возможно производить в положении лежа.
- На нижние торцы деталей 8 гвоздями прикрепить пластиковые подпятники.
- Конфирматами по схеме произвести сборку приставной лестницы.
- **Собранная лестница в обязательном порядке крепится межсекционными стяжками за планку 21 к детали спального места 26, для чего в нужных местах самостоятельно просверлить отверстия ф5мм.**

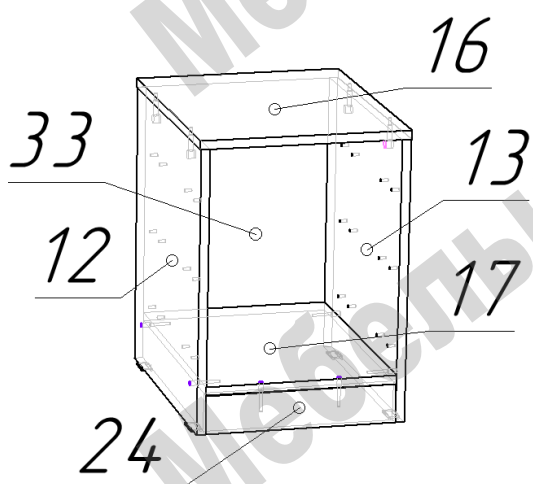

Сборка тумбы:

- Начинать сборку возможно в положении лежа.
- На нижние торцы деталей 12 и 13 гвоздями прикрепить пластиковые подпятники.
- На детали 12 и 13 евровинтами 6x11 установить шариковые направляющие ящиков.
- Конфирматами по схеме соединить детали 12, 13, 17, 24.
- Деталь 16 крепится эксцентриковыми стяжками.
- Установить и прикрепить гвоздями заднюю стенку 33.

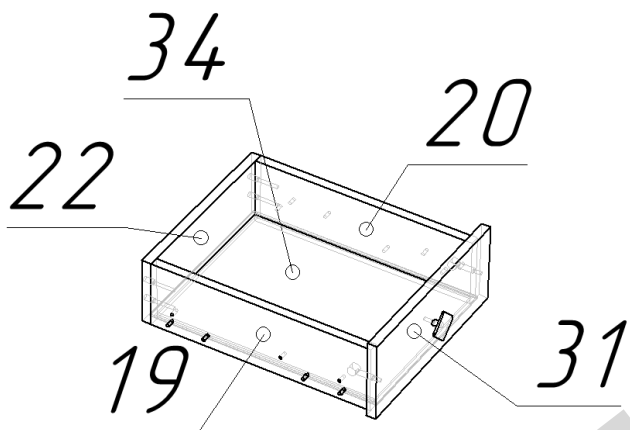

- Конфирматами по схеме соединить детали 19, 20, 22.
- В пазы вставить дно ящика 34.
- Эксцентровыми стяжками присоединить фасад 31.
- Установить мебельную ручку.
- На детали 19 и 20 евровинтами 6x11 установить шариковые направляющие ящиков.

Перечень фурнитуры:

| | Наименование | Кол-во | | Наименование | Кол-во | | Наименование | Кол-во |
|---|----------------------|--------|---|----------------------------|--------|---|---------------------------------|--------|
|  | Конфирмат 7x50 | 137 |  | Шток стяжки эксцентриковой | 14 |  | Стяжка межсекционная | 2 |
|  | Евровинт 6x11 | 42 |  | Эксцентрик 15 мм | 14 |  | Ключ шестигранный | 1 |
|  | Саморез 3,5x16 | 42 |  | Подпятник пластиковый | 22 |  | Фланец | 2 |
|  | Ручка-кнопка квадрат | 4 |  | Гвоздь 20 мм | 26 |  | Направляющие полного выдвижения | 3 |
|  | Винт для ручки М4 | 4 |  | Петля 135 градусов | 3 |  | Уголок мебельный | 6 |
| | | |  | Заглушка для конфирмата | 70 | | | |

Изделия высотой более 100см рекомендуем дополнительно крепить к стене. Метизы для крепления к стене в комплект изделия не входят.

Предприятие-изготовитель оставляет за собой право вносить изменения в конструкцию изделия с целью улучшения технологических свойств мебели.

Производитель не несет ответственности за дефекты, появившиеся в результате несоблюдения покупателем правил транспортировки, сборки, эксплуатации и ухода за мебелью.