

## Кровать чердак «Астра 11».

Схема сборки

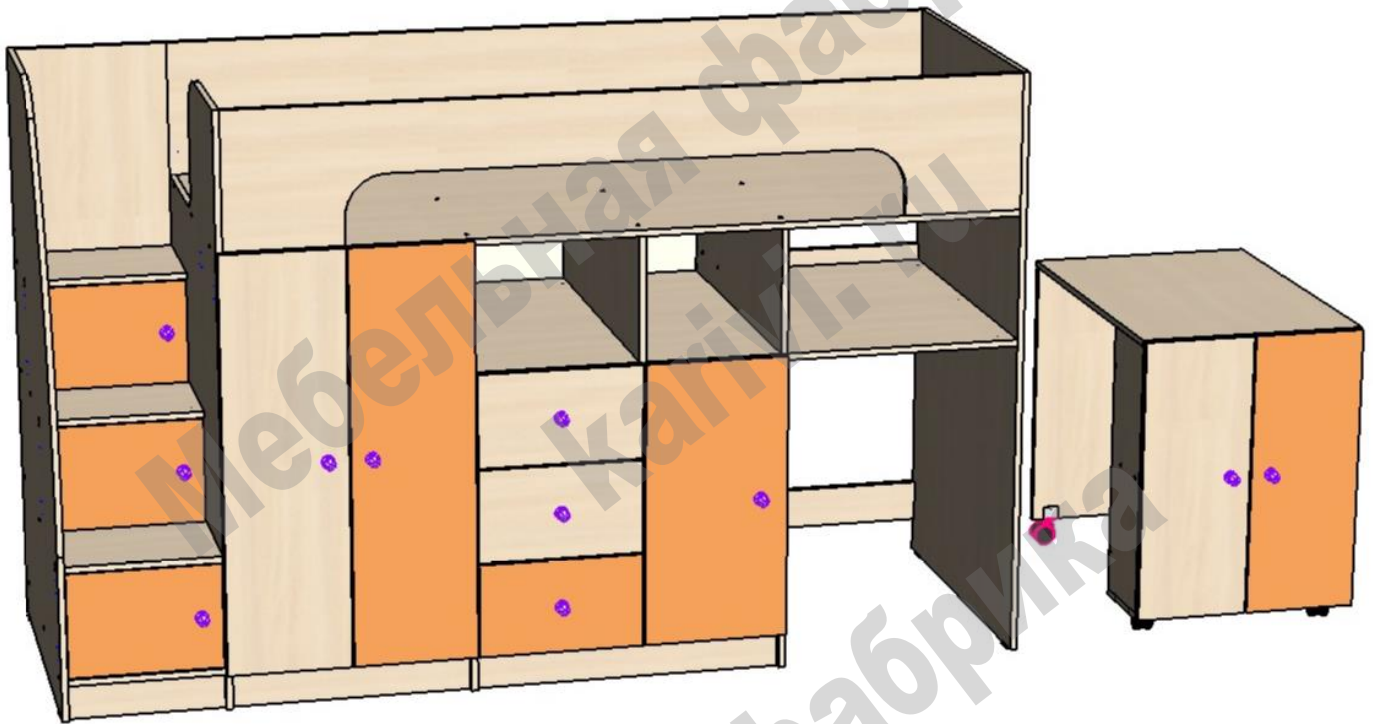

### Перечень деталей:

Поз.	Код детали	Длина	Ширина	Толщина	Кол-во	Поз.	Код детали	Длина	Ширина	Толщина	Кол-во
1	00171-001	1904	842	16	1	27	00171-027	560	205	16	1
2	00171-002	1431	843	16	1	28	00171-028	368	290	16	1
3	00171-003	1431	842	16	1	29	00171-029	528	189	16	1
4	00171-004	1431	842	16	1	30	00171-030	396	228	16	2
5	00171-005	1084	842	16	1	31	00171-031	604	128	16	1
6	00171-006	1084	842	16	1	32	00171-032	384	182	16	3
7	00171-007	983	842	16	1	33	00171-033	384	182	16	3
8	00171-008	1920	330	16	1	34	00171-034	367	182	16	3
9	00171-009	1904	330	16	1	35	00171-035	736	85	16	2
10	00171-010	736	842	16	1	36	00171-036	568	100	16	2
11	00171-011	1430	368	16	1	37	00171-037	568	85	16	1
12	00171-012	568	842	16	1	38	00171-038	568	85	16	1
13	00171-013	568	826	16	1	39	00171-039	368	85	16	3
14	00171-014	826	562	16	1	40	00171-040	368	85	16	1
15	00171-015	679	560	16	1	41	00171-041	1011	296	16	1
16	00171-016	675	528	16	1	42	00171-042	346	692	16	1
17	00171-017	392	842	16	1	43	00171-043	703	276	16	1
18	00171-018	368	824	16	1	44	00171-044	568	288	16	3
19	00171-019	368	824	16	1	45	00171-045	364	254	16	3
20	00171-020	1011	296	16	1	46	00171-046	396	228	16	1
21	00171-021	328	842	16	1	47	00171-047	1011	590	3	1
22	00171-022	328	842	16	1	48	00171-048	1011	408	3	1
23	00171-023	368	550	16	1	49	00171-049	1011	350	3	1
24	00171-024	703	276	16	1	50	00171-050	349	398	3	3
25	00171-025	675	205	16	1	51	00171-051	564	25	25	1
26	00171-026	675	205	16	1						

Правый / левый вариант сборки кровати производится одинаково.

В зависимости от варианта сборки переворачивается в вертикальной плоскости на 180 градусов деталь 1 и 10. Детали 8 и 11 поворачивается на 180 градусов в горизонтальной плоскости. Меняются местами детали 3 и 4, 5 и 6. Сборка остальных деталей кровати производится в зеркальном порядке.

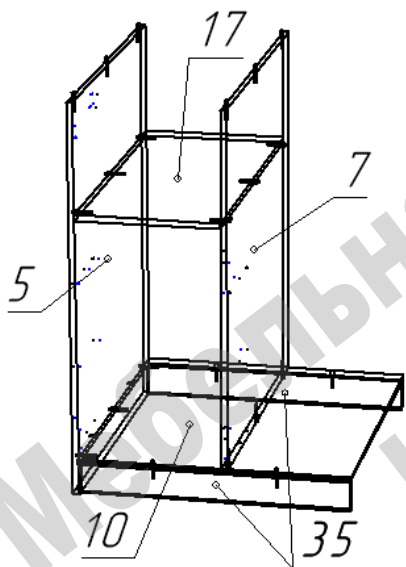

#### Сборка кровати:

- Сборку возможно производить в горизонтальном положении.

- На нижние торцы деталей 2, 3, 4, 5, 6 установить пластиковые подпятники при помощи гвоздей.

- На боковинах 5 и 7 в зависимости от конфигурации установить направляющие для ящиков при помощи саморезов 3,5x16. На рисунке стрелкой указано отверстие в направляющей для установки первого самореза.

- Конфирматами по схеме в зависимости о конфигурации право/лево соединить детали 5, 7, 10, 17, 35.

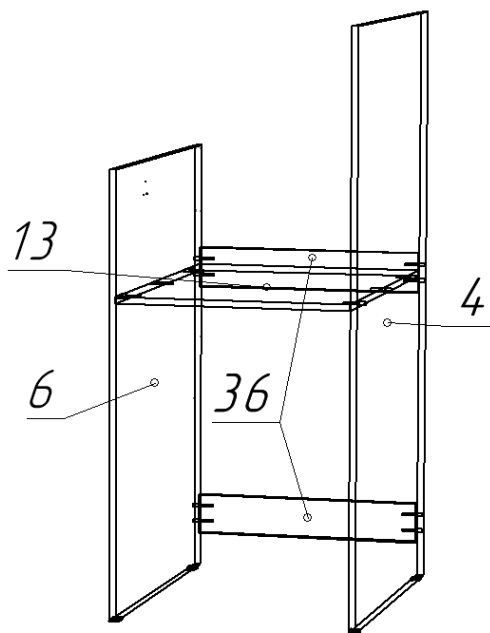
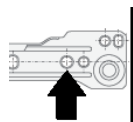

- Конфирматами по схеме в зависимости о конфигурации право/лево соединить детали 4, 6, 13, 36.

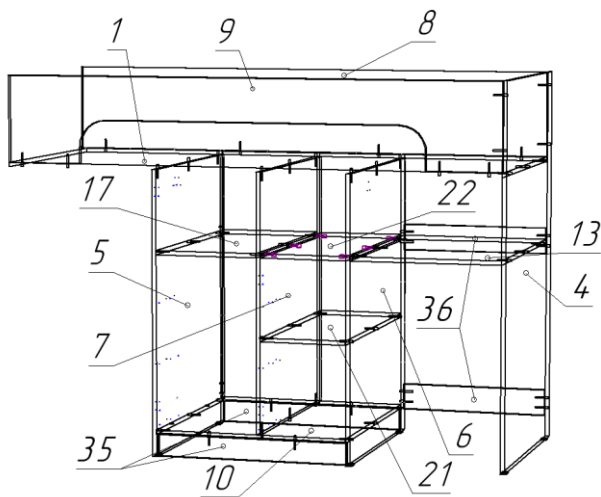

- Прикрепить деталь 22 к деталям 6 и 7 при помощи стяжек эксцентриковых.
- Прикрепить конфирматами деталь 6 к детали 7 (через полку 21) и к детали 10.
- Наложить на собранную конструкцию и закрепить конфирматами деталь 1.
- Прикрепить конфирматами детали 8 и 9 к деталям 1 и 4.

### Сборка лестницы:

При расположении лестницы справа, сборка ступеней и задней стенки 11 производится с правой стороны детали 3.

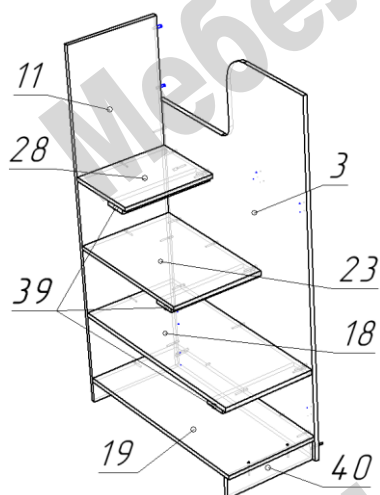

- Присоединить к боковине 3 детали 11, 18, 19, 28, 39 по схеме при помощи конфирматов.
- Деталь 40 прикрепляется к детали 19 после присоединения детали 37 к детали 3.

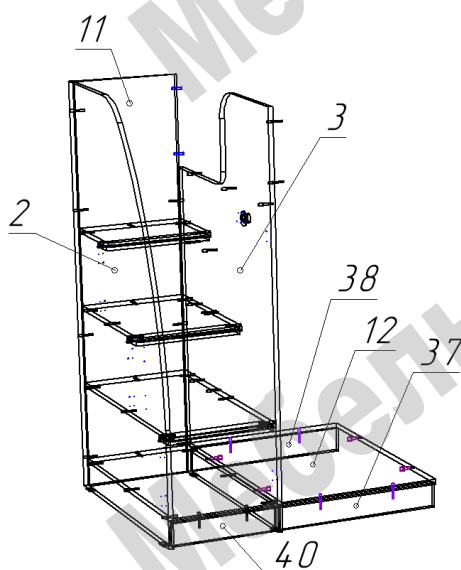

- К собранным деталям лестницы прикрепить при помощи конфирматов деталь 2.
- К детали 12 конфирматами присоединить детали 37 и 38.
- Деталь 12 в сборе эксцентриковыми стяжками присоединить к детали 3.

**Максимальная нагрузка на ступень – до 60 кг.**

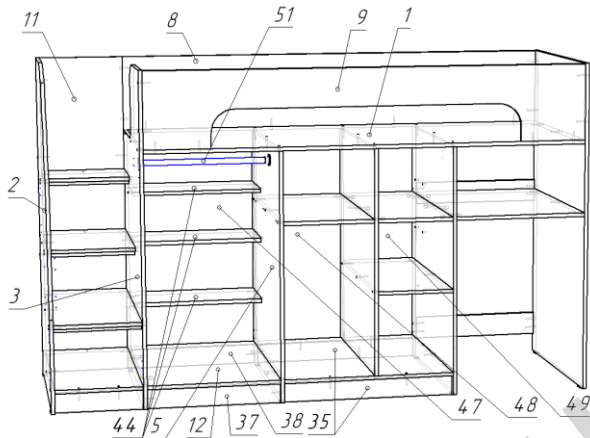

- Одновременно со стыковкой через шканты деталей 8 и 11 при помощи стяжек эксцентриковых стянуть детали 5 и 12.
- Стянуть конфирматами деталь 3 с деталями 1 и 9.
- Перевести сборку в вертикальное положение.
- Конфирматами закрепить полки 44.
- Через фланцы установить мебельную трубу 51, закрепив ее саморезами 3,5x16.
- С помощью гвоздей прикрепить задние стенки 47, 48, 49.

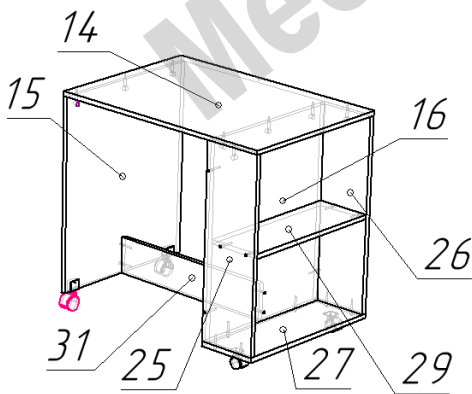

#### Сборка столика выкатного:

- Соединить детали 15, 16, 25, 26, 27, 29, 31 по схеме при помощи конфирматов.
- Наложить и закрепить при помощи стяжек эксцентриковых столешницу 14.
- Закрепить на деталях 15 колесные опоры с U основой по схеме при помощи саморезов 3,5x16.
- Закрепить на детали 27 опоры колесные при помощи саморезов 3,5x16.

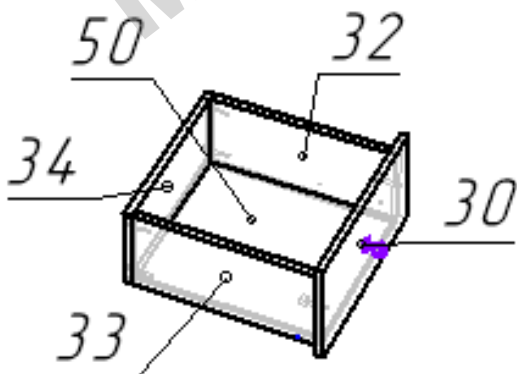

#### Сборка ящика:

- Соединить между собой детали 32, 33, 34 при помощи конфирматов.
- В паз установить дно ящика 50.
- Установить фасад ящика 30 (46) при помощи стяжек эксцентриковых.
- К нижним торцам боковин ящика 32 и 33 саморезами 3,5x16 прикрепить направляющие роликами к задней стенке ящика.
- Установить ручку на фасад ящика.

## Перечень фурнитуры:

	Наименование	Кол-во		Наименование	Кол-во
	Конфирмат 7x50	159		Петля накладная	10
	Саморез 3,5x16	136		Заглушка для конфирмата	80
	Ручка-кнопка	11		Шкант 8x30	2
	Винт для ручки М4	11		Ключ шестигранный	1
	Шток стяжки эксцентриковой	24		Фланец	2
	Эксцентрик 15 мм	24		Направляющие роликовые	3
	Подпятник пластиковый	10		Опора колесная	2
	Гвоздь 20 мм	87		Опора колесная U	2
	Петля вкладная	6			

**Изделия высотой более 100см рекомендуем дополнительно крепить к стене. Метизы для крепления к стене в комплект изделия не входят.**

**Предприятие-изготовитель оставляет за собой право вносить изменения в конструкцию изделия с целью улучшения технологических свойств мебели.**

**Производитель не несет ответственности за дефекты, появившиеся в результате несоблюдения покупателем правил транспортировки, сборки, эксплуатации и ухода за мебелью.**