

# Кровать Golden Kids 8

Схема сборки

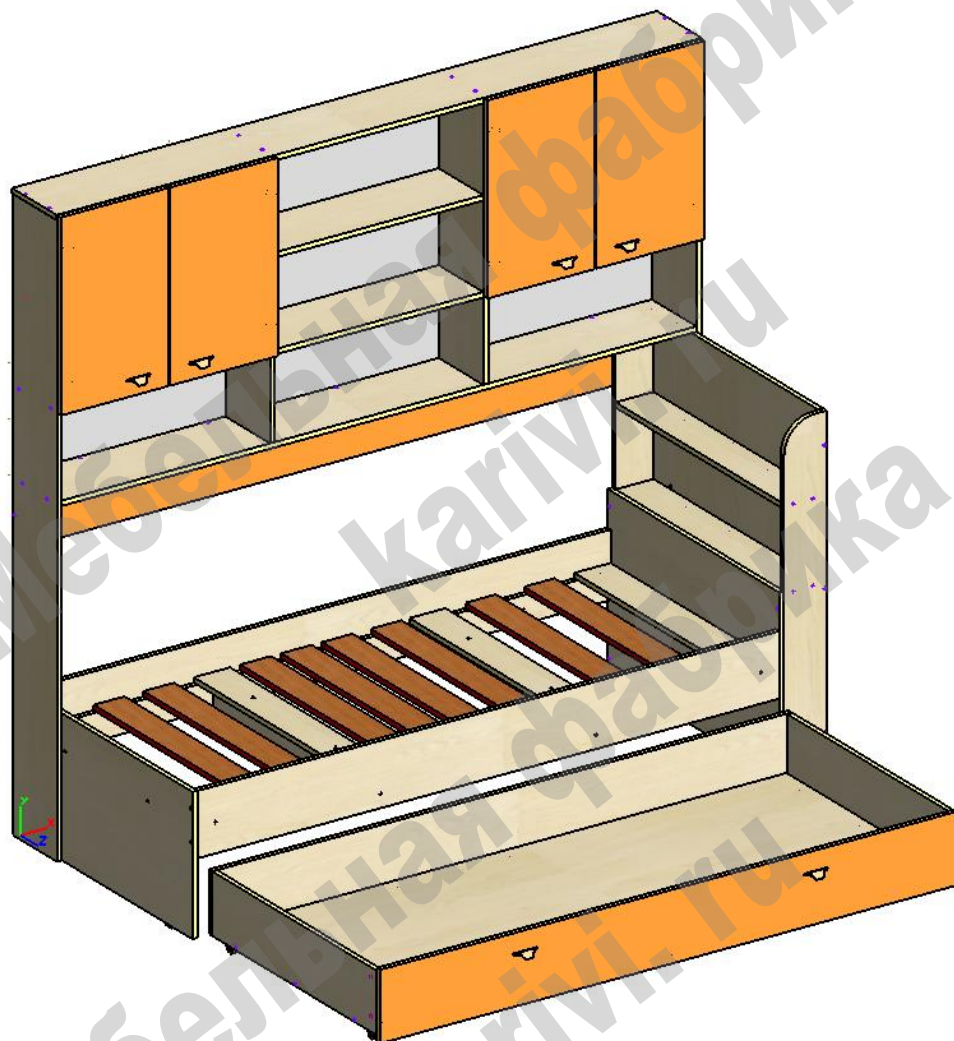

## Перечень деталей:

Поз.	Код детали	Длина	Ширина	Толщина	Кол-во	Поз.	Код детали	Длина	Ширина	Толщина	Кол-во
1	00368-001	1860	800	16	1	17	00368-017	680	216	16	4
2	00368-002	1050	800	16	1	18	00368-018	680	216	16	2
3	00368-003	832	550	16	1	19	00368-019	800	124	16	3
4	00368-004	2106	216	16	1	20	00368-020	800	118	16	2
5	00368-005	2072	216	16	1	21	00368-021	800	118	16	2
6	00368-006	1900	216	16	1	22	00368-022	800	85	16	2
7	00368-007	1900	216	16	1	23	00368-023	688	85	16	2
8	00368-008	1900	200	16	1	24	00368-024	589	85	16	4
9	00368-009	1900	200	16	1	25	00368-025	2072	200	16	1
10	00368-010	832	436	16	1	26	00368-026	1896	218,5	16	1
11	00368-011	1892	191,5	16	1	27	00368-027	587	352	16	2
12	00368-012	834	216	16	1	28	00368-028	587	352	16	2
13	00368-013	834	216	16	1	29	00368-029	862	702	3	2
14	00368-014	800	191,5	16	1	30	00368-030	862	696	3	1
15	00368-015	800	191,5	16	1	31	00368-031	800	100	16	8
16	00368-016	1050	140	16	2						

Сборка производится одинаково для  
правого / левого расположения.  
Поворачиваются на 480 градусов в  
горизонтальной плоскости детали 2 и 10.  
Кровать низкая вместе с прикроватными  
полками поворачивается на 180 градусов.

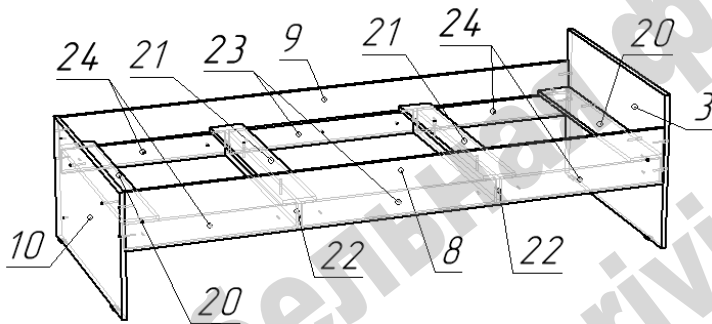

- На нижние торцы деталей 3 и 10 установить пластиковые подпятники при помощи гвоздей.

- Соединить по схеме конфирматами детали 3, 8, 9, 10, 20, 21, 22. Положение детали 10 согласовать с общей конфигурацией право/лево (2 отверстия ф5 мм предназначены для скрепления межсекционными стяжками со стойкой 6 или 7. Ответные отверстия в стойке 6 и 7 сверлятся самостоятельно по месту.)

- К деталям 8 и 9 по схеме саморезами 4\*25 прикрепить детали 23, 24.

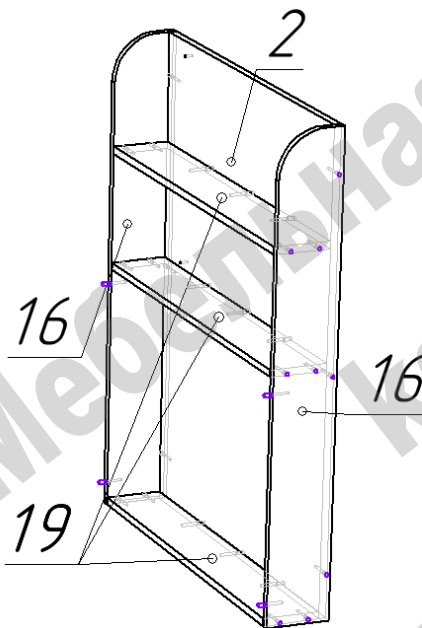

#### Сборка прикроватных полок:

- На нижние торцы деталей 2, 16 установить пластиковые подпятники при помощи гвоздей.

- Соединить конфирматами по схеме детали 2, 16, 19. Деталь 2 крепить, учитывая положение прикроватных полок относительно полок стеллажа (2 отверстия ф5 мм предназначены для скрепления межсекционными стяжками со стойкой 6 или 7. Ответные отверстия в стойке 6 и 7 сверлятся самостоятельно по месту.)

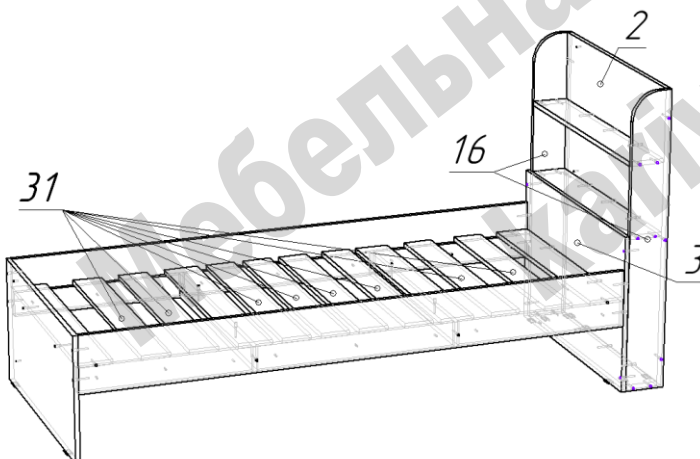

- Секции кровати и прикроватных полок скрепляются конфирматами через отверстия в пласти детали 3 и торцах деталей 16.

- Разложить деревянные ламели 31.

**Ламели саморезами не крепить!**

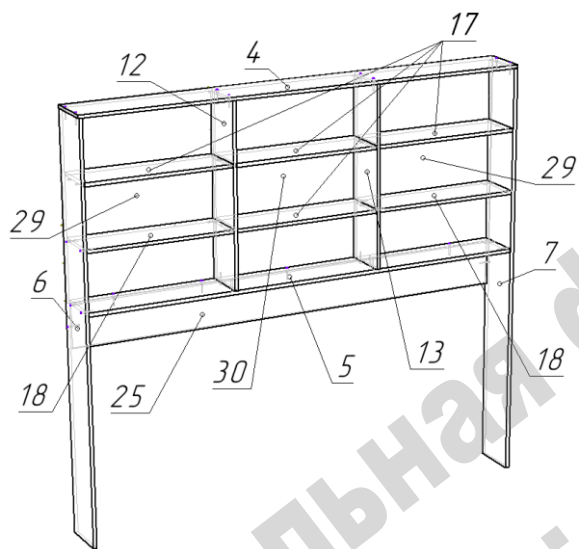

### Сборка полок стеллажа:

- На нижние торцы деталей 6 и 7 гвоздями прикрепить пластиковые подпятники.
- Соединить по схеме конфирматами детали 4, 5, 6, 7, 12, 13, 18 25.
- С обратной стороны гвоздями прикрепить задние стенки 29 и 30.
- Полки 17 раскладываются на полкодержатели после окончательной сборки и прикрепления полок стеллажа к стене.

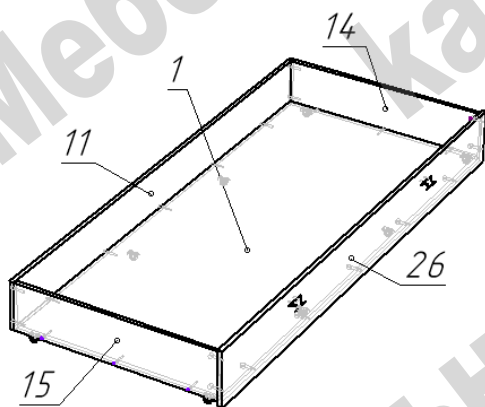

### Сборка ящика- дополнительного спального места:

- Конфирматами по схеме соединить детали 1, 11, 14, 15.
- К собранной конструкции эксцентриковыми стяжками присоединить деталь 26.
- На нижнюю пластъ детали 1 саморезами 3,5\*16 присоединить ролики прямоходные.

### Перечень фурнитуры:

Изображение	Наименование	Кол-во	Изображение	Наименование	Кол-во	Изображение	Наименование	Кол-во
	Конфирмат 7x50	103		Шток стяжки эксцентриковой	9		Заглушка для конфирмата	63
	Саморез 3,5x16	48		Эксцентрик 15 мм	9		Стяжка межсекционная	4
	Саморез 4x25	18		Подпятник пластиковый	14		Ключ шестигранный	1
	Ручка мебельная	6		Гвоздь 20 мм	97		Полкодержатель	16
	Винт для ручки М4	12		Петля накладная	8		Ролик прямоходный	8

Изделия высотой более 100см рекомендуем дополнительно крепить к стене. Метизы для крепления к стене в комплект изделия не входят.

Предприятие-изготовитель оставляет за собой право вносить изменения в конструкцию изделия с целью улучшения технологических свойств мебели.

Производитель не несет ответственности за дефекты, появившиеся в результате несоблюдения покупателем правил транспортировки, сборки, эксплуатации и ухода за мебелью.