

## Стол письменный 1045 с отверстиями

Схема сборки



Перечень деталей:

| Поз. | Код       | Длина | Ширина | Толщина | К-во |    |           |       |     |    |   |
|------|-----------|-------|--------|---------|------|----|-----------|-------|-----|----|---|
| 1    | 00956-001 | 1350  | 648    | 16      | 1    | 19 | 00956-019 | 616   | 179 | 16 | 1 |
| 2    | 00956-002 | 1013  | 568    | 16      | 1    | 20 | 00956-020 | 320   | 304 | 16 | 1 |
| 3    | 00956-003 | 764   | 570    | 16      | 1    | 21 | 00956-021 | 384   | 250 | 16 | 1 |
| 4    | 00956-004 | 1045  | 400    | 16      | 1    | 22 | 00956-022 | 320   | 288 | 16 | 1 |
| 5    | 00956-005 | 1045  | 320    | 16      | 1    | 23 | 00956-023 | 418   | 211 | 16 | 2 |
| 6    | 00956-006 | 1045  | 320    | 16      | 1    | 24 | 00956-024 | 559   | 150 | 16 | 1 |
| 7    | 00956-007 | 1045  | 320    | 16      | 1    | 25 | 00956-025 | 320   | 250 | 16 | 1 |
| 8    | 00956-008 | 1013  | 320    | 16      | 1    | 26 | 00956-026 | 334   | 211 | 16 | 2 |
| 9    | 00956-009 | 559   | 380    | 16      | 1    | 27 | 00956-027 | 334   | 211 | 16 | 2 |
| 10   | 00956-010 | 516   | 380    | 16      | 1    | 28 | 00956-028 | 189   | 250 | 16 | 1 |
| 11   | 00956-011 | 516   | 380    | 16      | 1    | 29 | 00956-029 | 179   | 250 | 16 | 1 |
| 12   | 00956-012 | 1013  | 189    | 16      | 1    | 30 | 00956-030 | 179   | 250 | 16 | 1 |
| 13   | 00956-013 | 475   | 400    | 16      | 1    | 31 | 00956-031 | 385,5 | 85  | 16 | 2 |
| 14   | 00956-014 | 568   | 304    | 16      | 1    | 32 | 00956-032 | 564   | 516 | 16 | 1 |
| 15   | 00956-015 | 568   | 288    | 16      | 1    | 33 | 00956-033 | 316   | 506 | 16 | 1 |
| 16   | 00956-016 | 519   | 288    | 16      | 1    | 34 | 00956-034 | 471   | 236 | 16 | 2 |
| 17   | 00956-017 | 568   | 250    | 16      | 1    | 35 | 00956-035 | 544   | 471 | 3  | 1 |
| 18   | 00956-018 | 478   | 288    | 16      | 1    | 36 | 00956-036 | 400,5 | 348 | 3  | 2 |

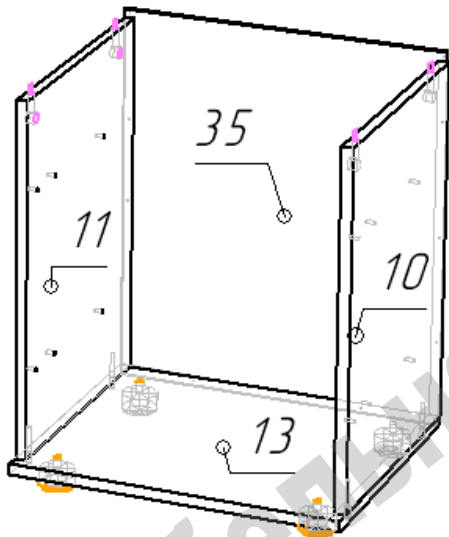

- Сборку возможно начинать в положении лежа.
- На детали 10 и 11 евровинтами 6x11 прикрепить направляющие ящиков.
- Конфирматами по схеме соединить детали 10, 11, 13
- На нижнюю часть детали 13 прикрепить регулируемые опоры.
- Заднюю стенку 35 прикрепить гвоздями после сборки стола.

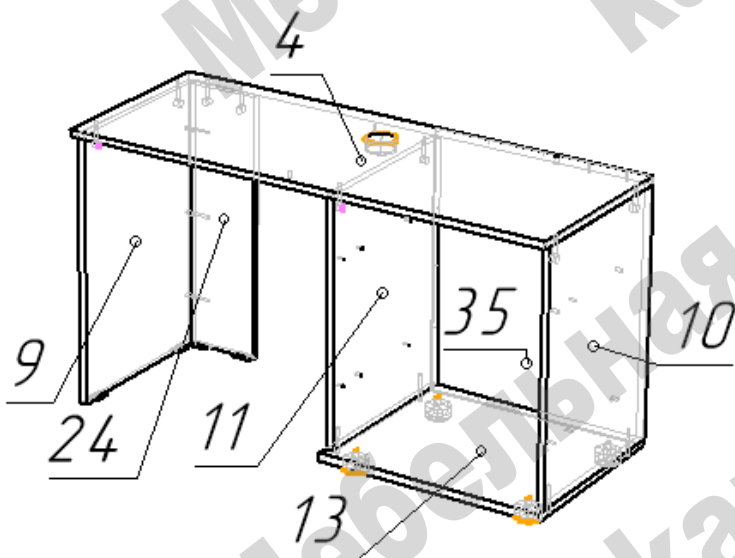

- На нижние торцы деталей 3, 9, 24 гвоздями прикрепить пластиковые подпятники.
- Конфирматами по схеме соединить детали 9 и 24.
- Эксцентриковыми стяжками соединить деталь 4 к деталям 9, 10, 11, 24.

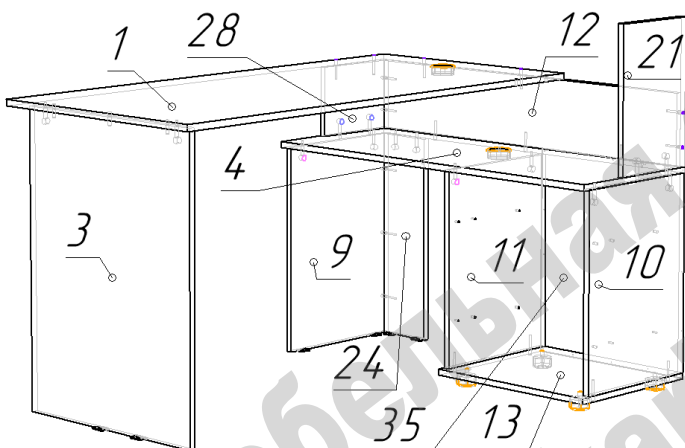

- Детали 1 и 3 соединить шкантами и эксцентриковыми стяжками.
- К детали 4 эксцентриковыми стяжками прикрепить детали 21 и 28.
- Установить и закрепить конфирматами деталь 12.
- На сборку стола с тумбой наложить детали 1+3 и закрепить конфирматами.

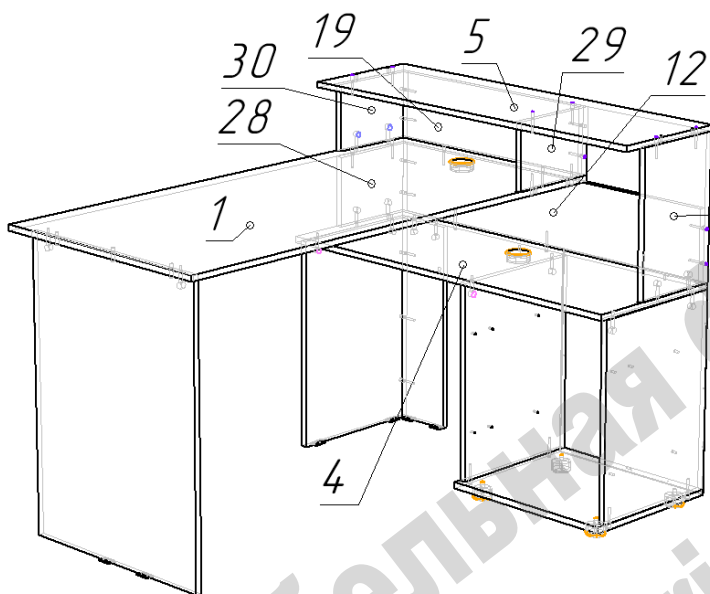

- На деталь 1 деталь 29 крепится конфирматами, а деталь 30 эксцентриковыми стяжками.

21 - Установить и конфирматами по схеме закрепить деталь 19.

- На детали 21, 29, 30 наложить деталь 5 и закрепить конфирматами.

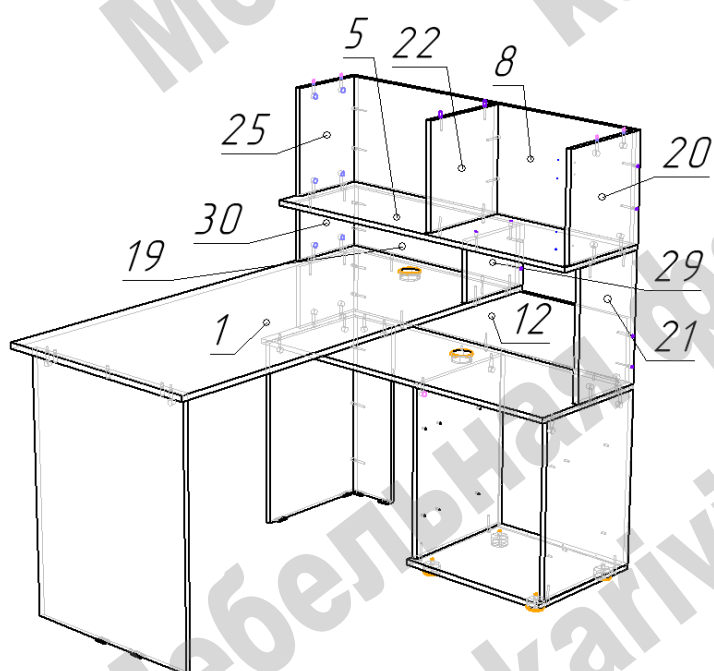

- На деталь 5 детали 20 и 25 крепятся эксцентриковыми стяжками, а деталь 22 конфирматами.

- Установить и конфирматами по схеме закрепить деталь 8.

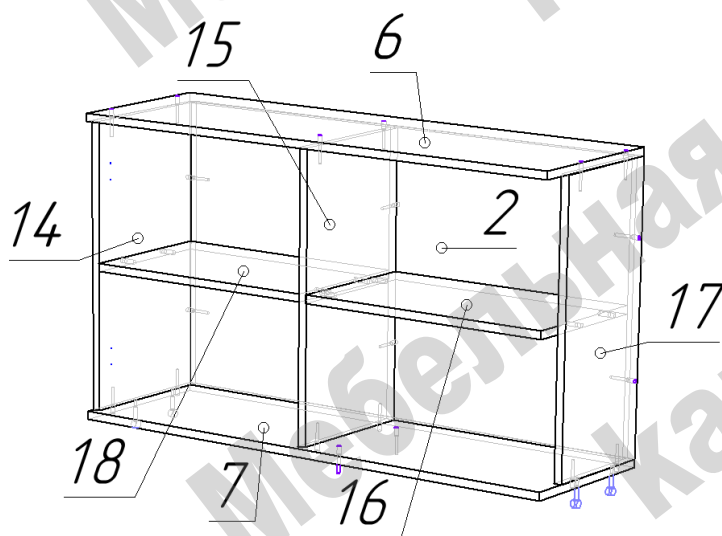

- Шкантами по схеме соединить детали 14, 15, 16, 17, 18.

- На сборку деталей 14+15+16+17+18 наложить детали 6 и 7 закрепить конфирматами.

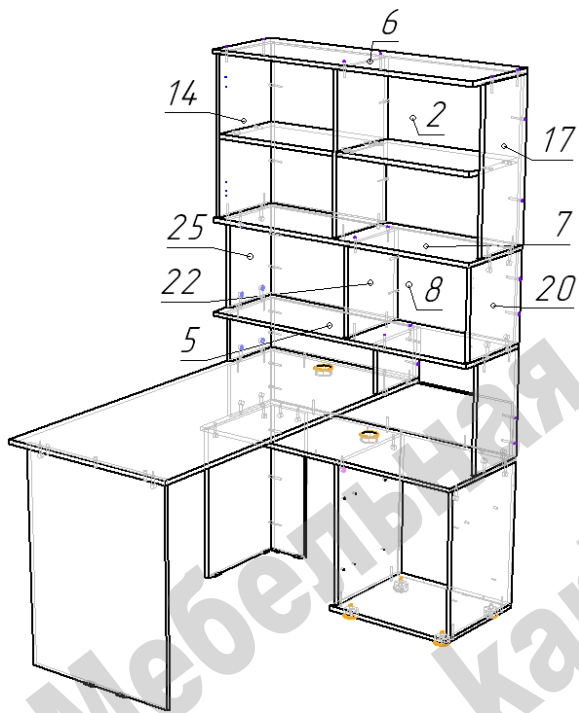

- На детали 20, 22, 25 наложить сборку верхних полок и деталь 7 закрепить эксцентриковыми стяжками и конфирматами.

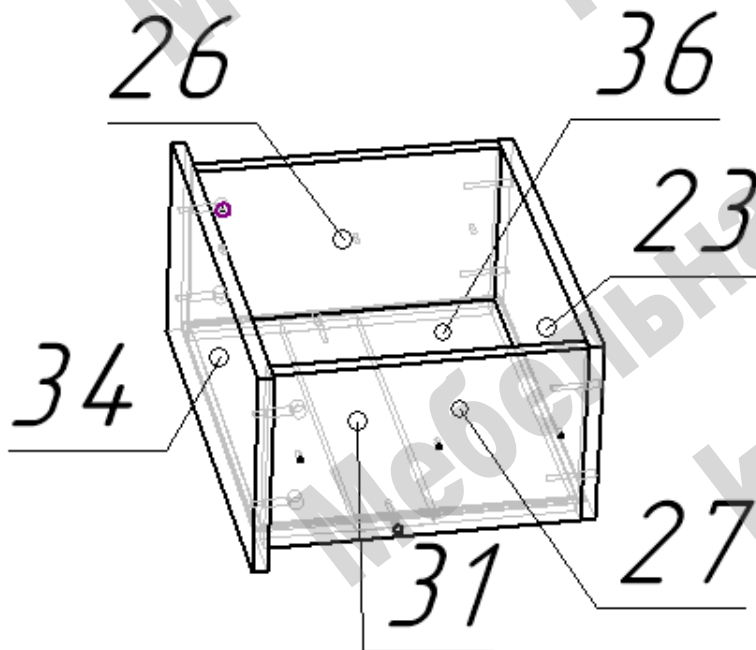

- Конфирматами по схеме соединить детали 23, 26, 27, 31

- В пазы вставить дно ящика 36.

- Фасад 34 прикрепить к каркасу ящика эксцентриковыми стяжками.

- На боковины ящика 26 и 27 евроинтами 6x11 прикрепить ответные части направляющих.



Схема с фасадами.

## Схемы зеркальной сборки.

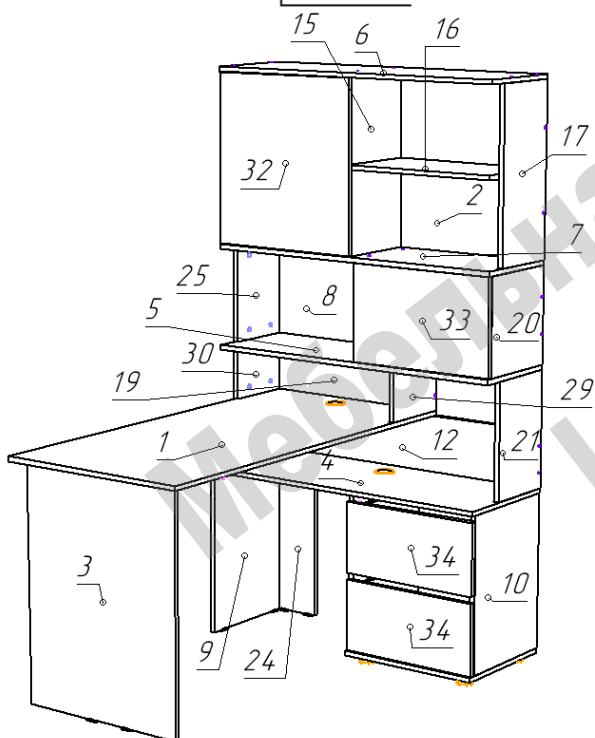
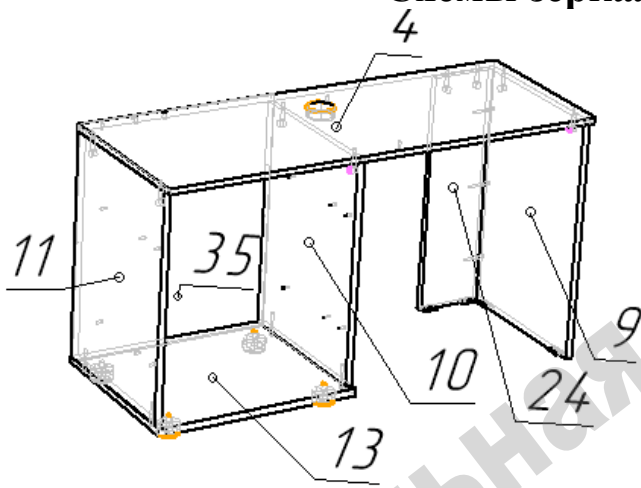

- На нижние торцы деталей 3, 9, 24 гвоздями прикрепить пластиковые подпятники.

- Конфирматами по схеме соединить детали 9 и 24. (деталь 24 повернута на 180 градусов).

- Эксцентриковыми стяжками соединить деталь 4 к деталям 9, 10, 11, 24.

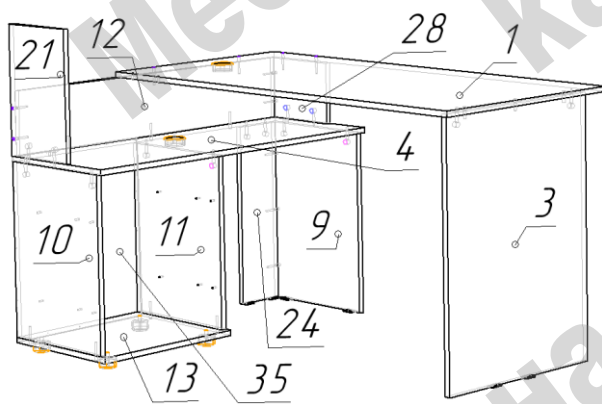

- Детали 1 и 3 соединить шкантами и эксцентриковыми стяжками.

- К детали 4 эксцентриковыми стяжками прикрепить детали 21 и 28.

- Установить и закрепить конфирматами деталь 12. деталь 12 повернута на 180 градусов

- На сборку стола с тумбой наложить детали 1+3 и закрепить конфирматами.

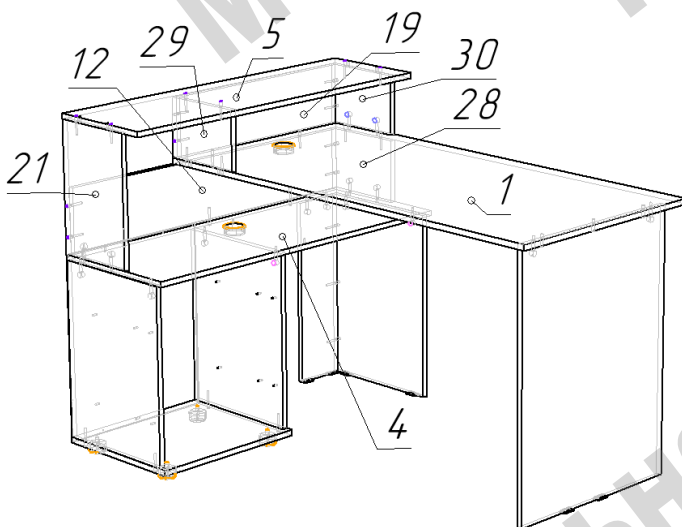

- На деталь 1 деталь 29 крепится конфирматами, а деталь 30 эксцентриковыми стяжками.

- Установить и конфирматами по схеме закрепить деталь 19.

- На детали 21, 29, 30 наложить деталь 5(с переворотом) и закрепить конфирматами.

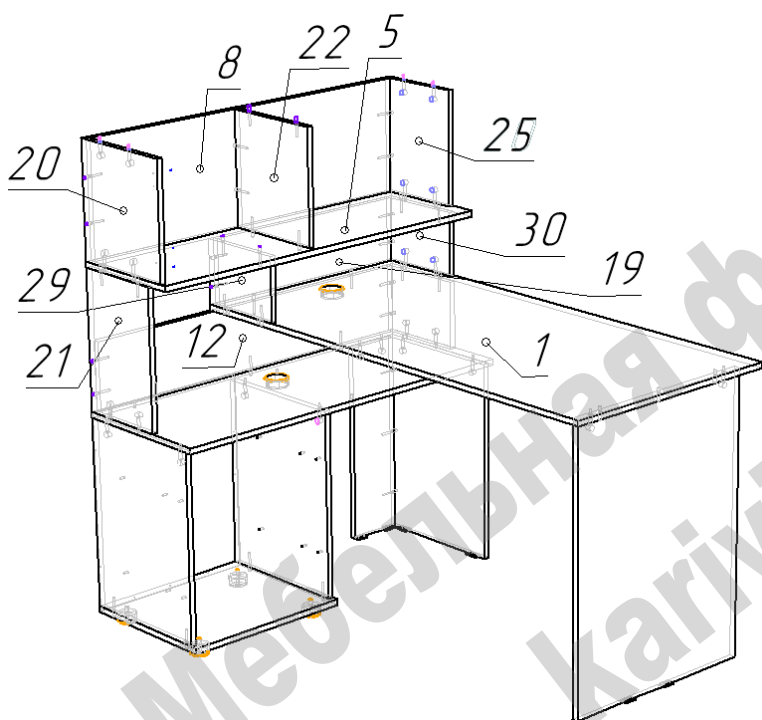

- На деталь 5 детали 20 и 25 крепятся (с переворотом) эксцентриковыми стяжками, а деталь 22 конфирматами.

- Установить и конфирматами по схеме закрепить деталь 8.

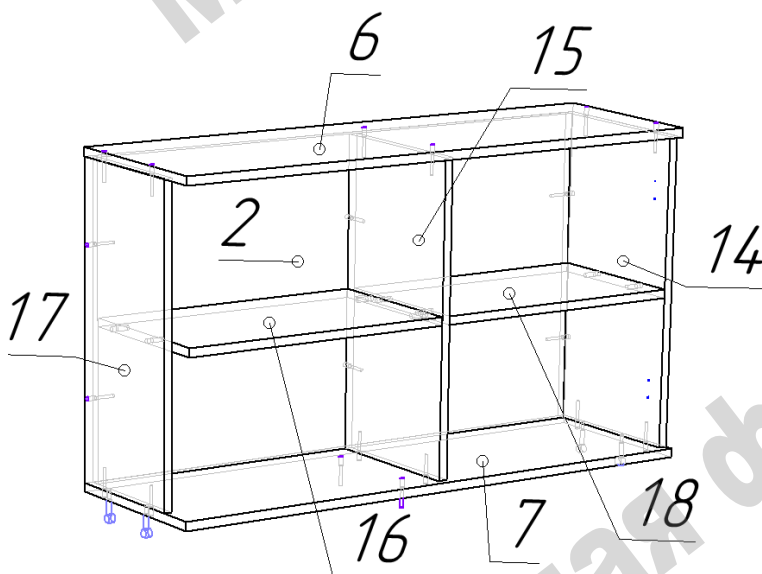

- Шкантами по схеме соединить детали 14, 15, 16, 17, 18.

- На сборку деталей 14+15+16+17+18 наложить детали 6 и 7 закрепить конфирматами.

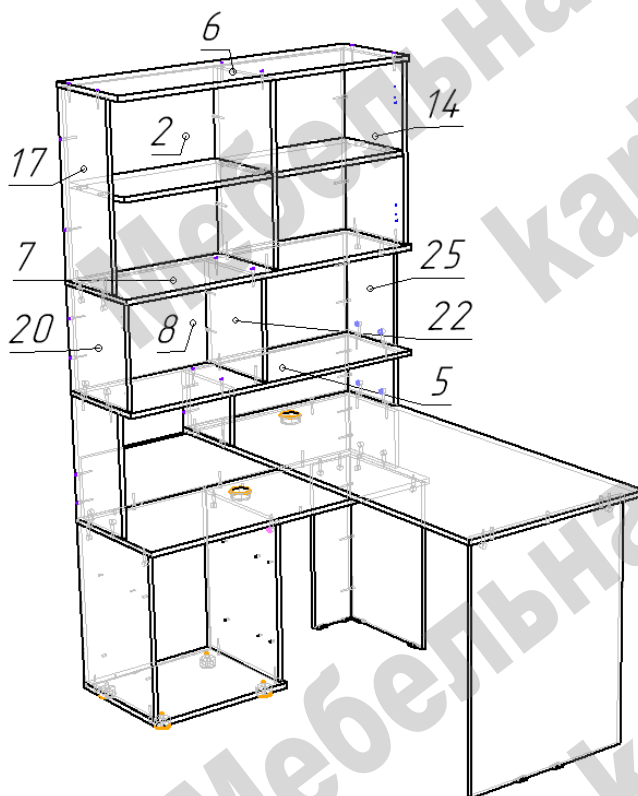

- На детали 20, 22, 25 наложить сборку верхних полок и деталь 7 закрепить эксцентриковыми стяжками и конфирматами.



Схема с фасадами.

### Перечень фурнитуры:

|   | Наименование                  | Кол-во |   | Наименование               | Кол-во |   | Наименование                          | Кол-во |
|---|-------------------------------|--------|---|----------------------------|--------|---|---------------------------------------|--------|
|  | Конфирмат 7x50                | 69     |  | Подпятник<br>пластиковый   | 6      |  | Шкант 8x30                            | 11     |
|  | Саморез 3,5x16                | 16     |  | Гвоздь 20 мм               | 28     |  | Ключ шестигранный                     | 1      |
|  | Евровинт 6x11                 | 24     |  | Петля накладная            | 4      |  | Направляющие<br>полного<br>выдвижения | 2      |
|  | Шток стяжки<br>эксцентриковой | 32     |  | Заглушка для<br>конфирмата | 58     |  | Опора<br>регулируемая                 | 4      |
|  | Эксцентрик 15 мм              | 32     |   |                            |        |  | Заглушка под<br>кабель ф 60           | 2      |

Изделия высотой более 100см рекомендуем дополнительно крепить к стене. Метизы для крепления к стене в комплект изделия не входят.

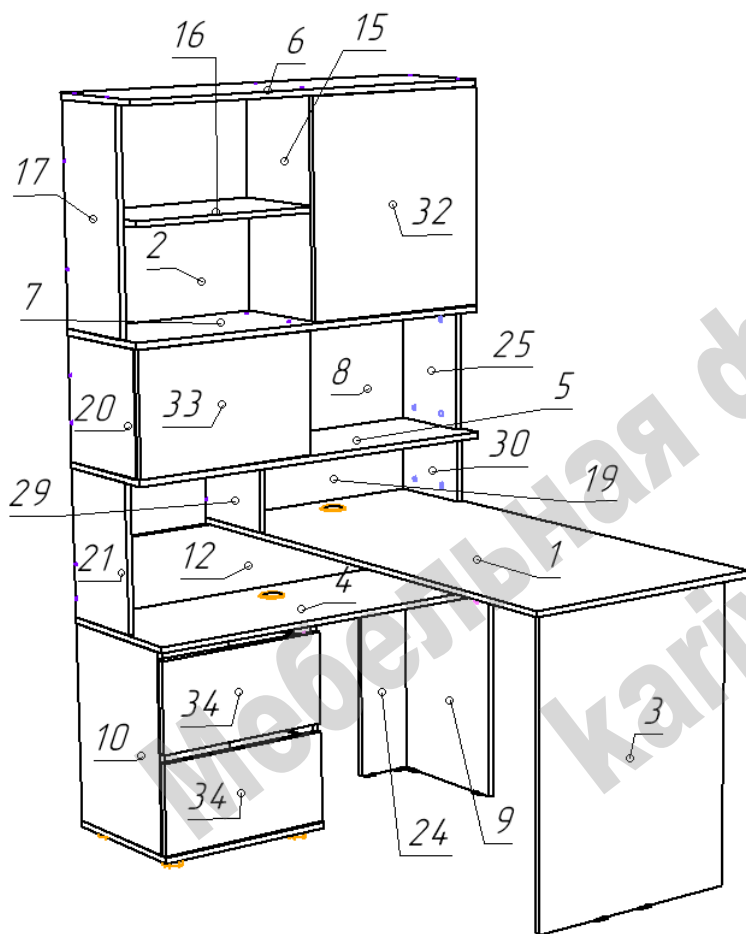
Предприятие-изготовитель оставляет за собой право вносить изменения в конструкцию изделия с целью улучшения технологических свойств мебели.

Производитель не несет ответственности за дефекты, появившиеся в результате несоблюдения покупателем правил транспортировки, сборки, эксплуатации и ухода за мебелью.