

Кровать чердак «Дуэт 5»

Схема сборки

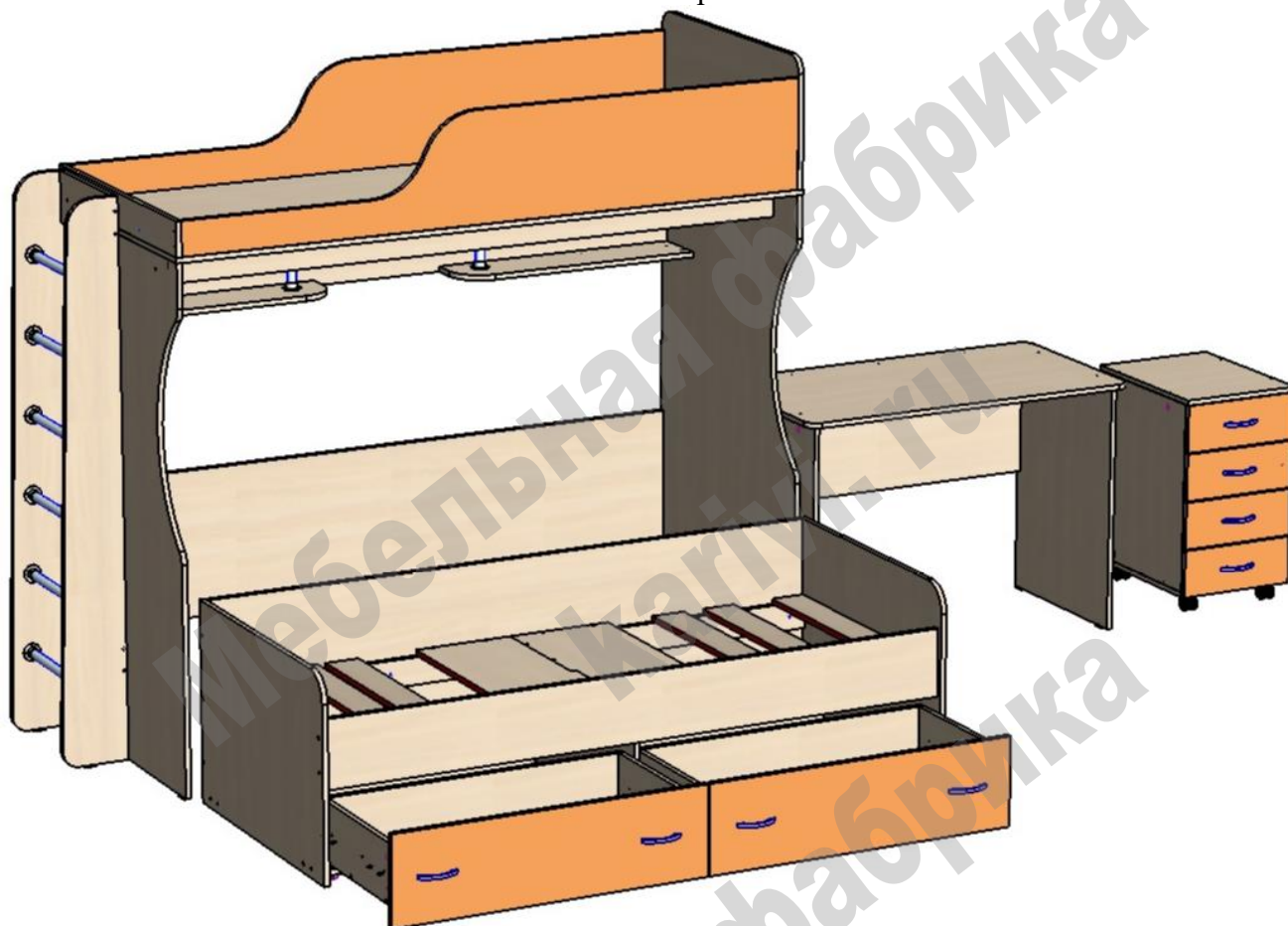

Перечень деталей:

Поз.	Код детали	Длина	Ширина	Толщина	Кол-во	Поз.	Код детали	Длина	Ширина	Толщина	Кол-во
1	00137-001	1934	835	16	1	25	00137-025	895	170	16	2
2	00137-002	1516	834	16	2	26	00137-026	750	168	16	1
3	00137-003	1856	546	16	1	27	00137-027	750	168	16	1
4	00137-004	1900	440	16	1	28	00137-028	834	101	16	1
5	00137-005	1097	600	16	1	29	00137-029	434	170	16	2
6	00137-006	1900	308	16	1	30	00137-030	434	170	16	2
7	00137-007	580	806	16	1	31	00137-031	920	80	16	4
8	00137-008	580	806	16	1	32	00137-032	863	85	16	2
9	00137-009	754	540	16	1	33	00137-033	863	85	16	2
10	00137-010	754	540	16	1	34	00137-034	368	150	16	2
11	00137-011	1005	382	16	1	35	00137-035	384	110	16	4
12	00137-012	1856	196	16	1	36	00137-036	384	110	16	4
13	00137-013	1625	198	16	1	37	00137-037	323	110	16	4
14	00137-014	1625	198	16	1	38	00137-038	1900	324	16	1
15	00137-015	834	384	16	1	39	00137-039	1900	324	16	1
16	00137-016	592	486	16	1	40	00137-040	924	257	16	1
17	00137-017	592	486	16	1	41	00137-041	924	257	16	1
18	00137-018	1856	150	16	1	42	00137-042	376	148	16	4
19	00137-019	1856	150	16	1	43	00137-043	754	100	16	6
20	00137-020	757	308	16	2	44	00137-044	877	448	3	2
21	00137-021	305	757	16	1	45	00137-045	614	376	3	1
22	00137-022	386	504	16	1	46	00137-046	305	398	3	4
23	00137-023	382	486	16	1	47	00137-047	364	25	25	6
24	00137-024	1900	90	16	1	48	00137-048	288	25	25	2

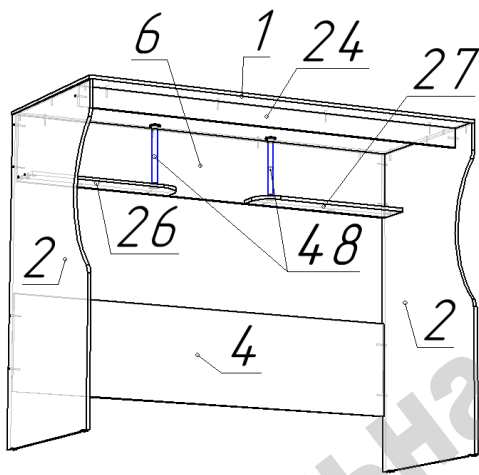

Сборка корпуса верхней кровати:

- На нижние торцы детали 2 установить пластиковые подпятники при помощи гвоздей.
- Соединить детали 2, 4, 6, 24 по схеме при помощи конфирматов.
- На собранную конструкцию наложить деталь 1 и закрепить при помощи конфирматов.

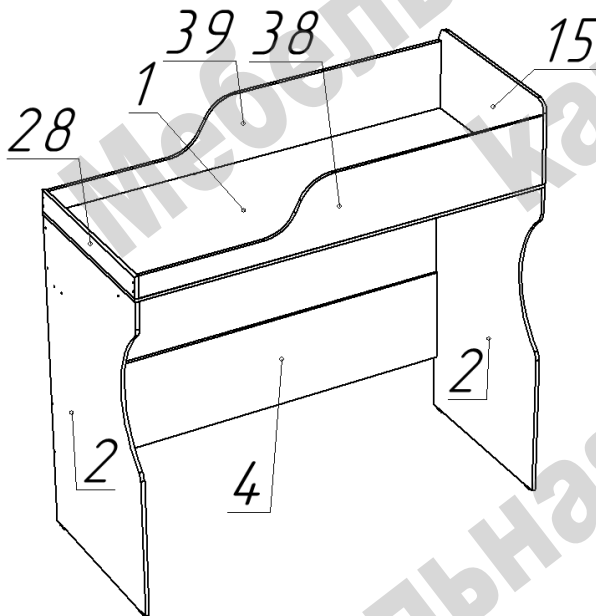

Сборка верхнего спального места:

Сборка производится одинаково для правого / левого расположения бортов 38, 39.

- Закрепить на основании спального места 1 борта 38 и 39 при помощи конфирматов, а спинки 15 и 28 при помощи шкантов.
- Связать детали ограждения спального места между собой по схеме при помощи конфирматов.

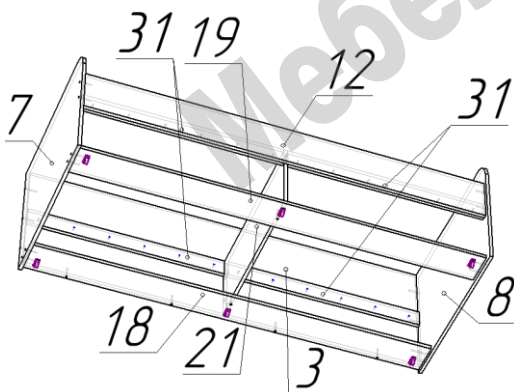

Сборка корпуса нижней выкатной кровати:

Сборку возможно производить в положении лежа.

- Закрепить ответные части шариковых направляющих полного выдвижения на боках 7 и 8. На стойке 21 направляющие крепятся передними окончаниями по линии кромки; с правой стороны крепление производится в отверстия, расположенные на 16 мм дальше.
- Закрепить детали 31 на деталях 3 и 12 при помощи саморезов 4x25.
- Присоединить детали 12, 18, 19 к бокам 7 и 8 при помощи конфирматов.
- Прикрепить стойку 21 к детали 12 при помощи стяжки эксцентриковой, а к деталям 18 и 19 при помощи конфирматов.
- К собранной конструкции присоединить деталь 3 по схеме при помощи конфирматов.
- Закрепить на деталях 18 и 19 ролики прямоходные по схеме при помощи саморезов 3,5x16.

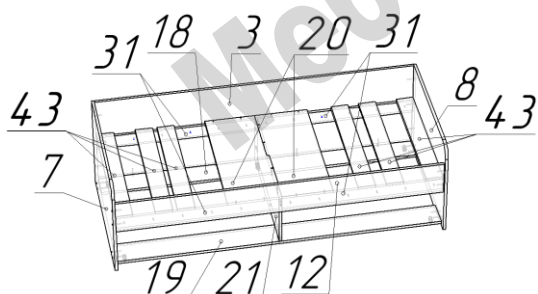

- Закрепить панели-усилители 20 согласно схемы на деталях 31 при помощи саморезов 4x25, а на детали 21 при помощи конфирматов.
- Разложить деревянные ламели 43.

Ламели саморезами не крепить

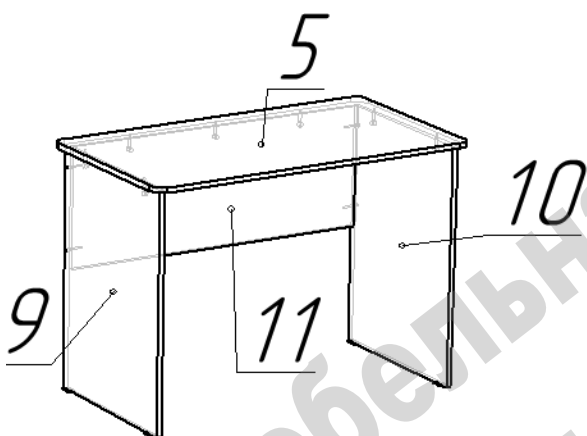

Сборка стола письменного:

- На нижние торцы деталей 9 и 10 установить пластиковые подпятники при помощи гвоздей.
- Прикрепить к царге 11 бока 9 и 10 при помощи конфирматов.
- На собранную конструкцию наложить столешницу 5 и закрепить стяжками эксцентриковыми.

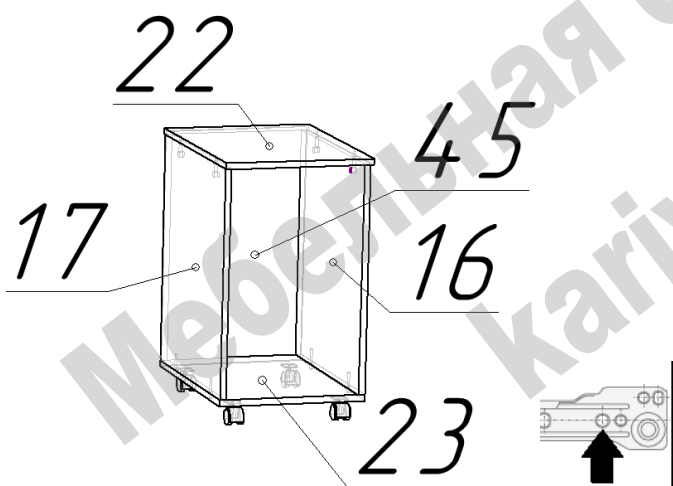

Сборка тумбы выкатной:

- На боковины 16 и 17 закрепить роликовые направляющие для ящиков при помощи саморезов 3,5x16. Стрелка – положение первого саморез.
- Прикрепить к основанию 23 боковины 16 и 17 при помощи конфирматов.
- На собранную конструкцию наложить столешницу 22 и закрепить стяжками эксцентриковыми.
- Закрепить стенку заднюю 45 при помощи гвоздей.

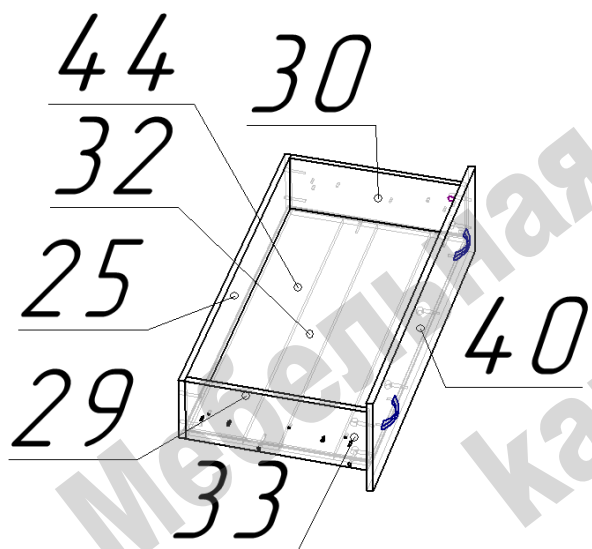

Сборка ящика выкатной кровати:

- Соединить детали 25, 29, 30, 32, 33 по схеме при помощи конфирматов.
- В пазы вставить дно ящика 44.
- Присоединить фасад 40 при помощи стяжек эксцентриковых.
- Установить шариковые направляющие полного выдвижения.
- Установить ручки.

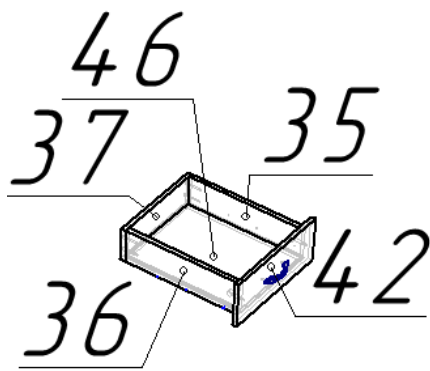

Сборка ящика тумбы выкатной:

- Соединить детали 35, 36, 37 при помощи конфирматов по схеме.
- В пазы вставить дно ящика 46.
- Присоединить фасад 42 при помощи стяжек эксцентриковых.
- Установить ручки.
- На нижние торцы деталей 35, 36 прикрепить ответные части роликовых направляющих роликом к задней стенке 37.

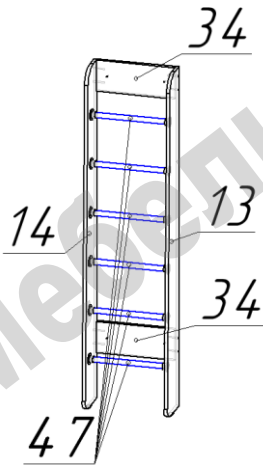

Сборка лестницы:

- Установить фланцы для труб на детали 13 и 14 при помощи саморезов 3,5x16.
- Присоединить детали 34 к детали 13 при помощи конфирматов.
- Вставить трубы 47 во фланцы на детали 13.
- Присоединить деталь 14.
- Зафиксировать трубы во фланцах при помощи винтов шестигранных.
- Скрепить конструкцию лестницы с боком 2 и спинкой верхней кровати 28 при помощи стяжек межсекционных в соответствии с вариантом сборки, для чего просверлить в нужных местах отверстия Φ 5 мм.

Перечень фурнитуры:

	Наименование	Кол-во		Наименование	Кол-во		Наименование	Кол-во
	Конфирмат 7x50	142		Ролик прямоходный	6		Опора колесная	4
	Евровинт 6x11	28		Стяжка межсекционная	4		Шариковые направляющие полного выдвижения	2
	Саморез 3,5x16	116		Шкант 8x30	4		Ручка скоба м.ц. 96	8
	Саморез 4x25	32		Ключ шестигранный	1		Подпятник пластиковый	10
	Винт для ручки М4	16		Фланец	16		Гвоздь 20 мм	34
	Шток стяжки эксцентриковой	32		Направляющие роликовые	4		Заглушка для конфирмата	98
				Эксцентрик 15 мм	32			