

Кровать «Кровать ДС-36»

Схема сборки

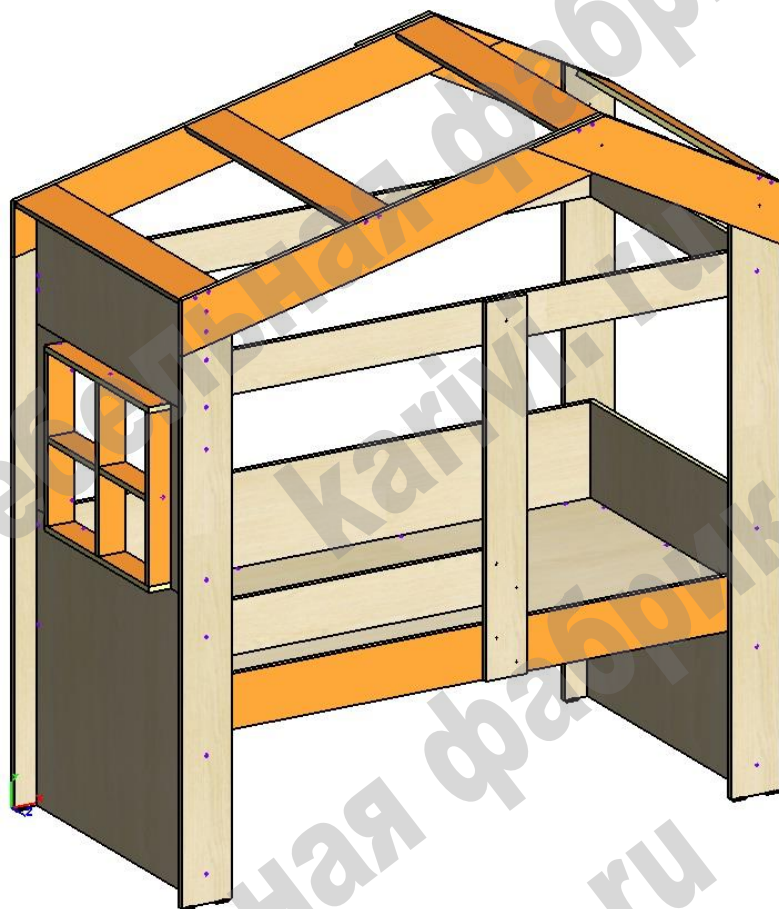

Перечень деталей:

Поз.	Код детали	Длина	Ширина	Толщина	Кол-во	Поз.	Код детали	Длина	Ширина	Толщина	Кол-во
1	00519-001	1600	800	16	1	13	00519-013	1600	75	16	1
2	00519-002	1600	430	16	1	14	00519-014	832	120	16	1
3	00519-003	800	832	16	1	15	00519-015	500	150	16	2
4	00519-004	800	832	16	1	16	00519-016	768	75	16	2
5	00519-005	338	832	16	1	17	00519-017	1600	150	16	1
6	00519-006	1718	147	16	2	18	00519-018	1468	147	16	2
7	00519-007	1523	147	16	2	19	00519-019	845	147	16	2
8	00519-008	1600	120	16	1	20	00519-020	832	120	16	2
9	00519-009	1600	120	16	1	21	00519-021	832	120	16	2
10	00519-010	933	150	16	1	22	00519-022	532	80	16	2
11	00519-011	1024	120	16	1	23	00519-023	468	80	16	2
12	00519-012	1600	75	16	1	24	00519-024	468	80	16	1
						25	00519-025	242	80	16	2

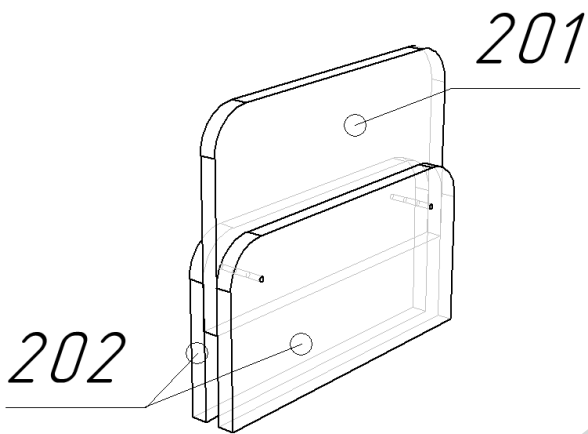

В случае приобретения в комплекте мебели ограничителя ДС 7, его сборка производится следующим образом:

- Совместить отверстия и соединить детали при помощи стяжек межсекционных с удлиненными винтами, которые идут в комплекте с ограничителем.

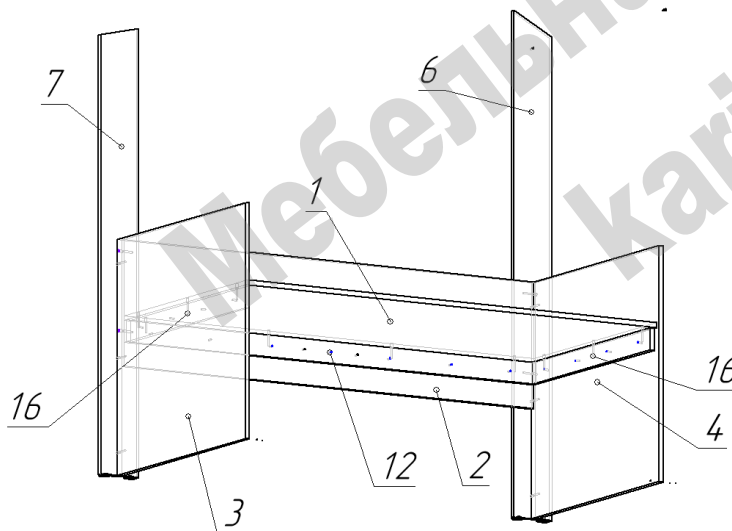

Сборка производится одинаково для правого / левого расположения.

- Сборка кровати возможна в положении лежа.

- На нижние торцы деталей 6 и 7 гвоздями установить пластиковые подпятники.

- По нижнему детали 17 саморезами 4*25 закрепить деталь 13.

- К детали 8 по наконкам саморезами 4*25 закрепить деталь 12.

- К деталям 3 (в зависимости от конфигурации право/лево) и 4 саморезами по наконкам 4*25 закрепить детали 16.

- Соединить конфирматами по схеме детали 2, 3, 4, 6, 7. Деталь 3 в зависимости от конфигурации право/лево, поворачивается на 180 градусов в горизонтальной плоскости.

- Наложить и закрепить конфирматами деталь 1.

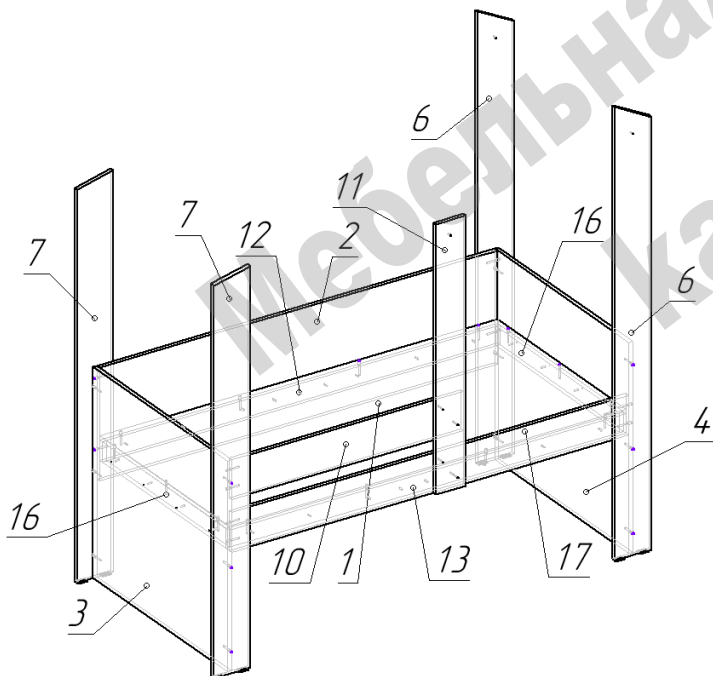

- К собранной конструкции по схеме конфирматами последовательно прикрепить детали 17, 6(вторую), 7(вторую), 11, 10.

- Деталь 11 присоединяется к деталям 17 и 10 межсекционными стяжками. В нижней точке крепления детали 11 к детали 17 с межсекционной стяжкой использовать винт М4*30, пропущенный через отверстие в детали 13.

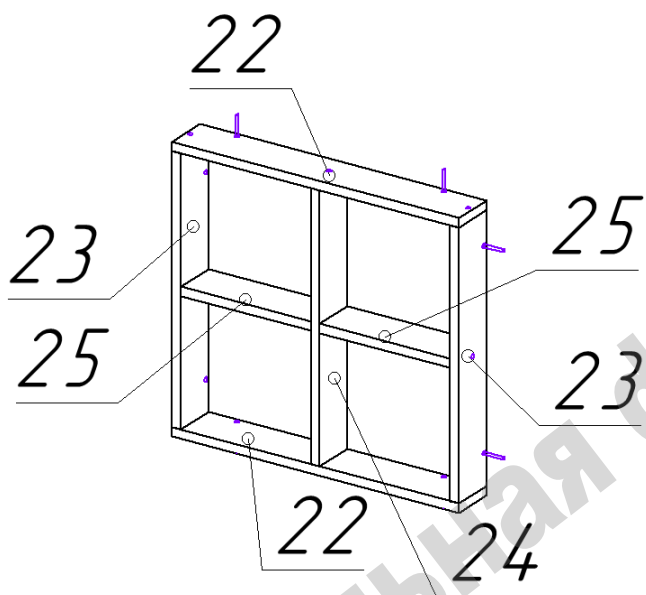

- К деталям 25 конфирматами прикрепить детали 23.
- Сборки из деталей 23+25 шкантами присоединить к детали 24.
- Скрепить конструкцию «ОКНА» конфирматами через детали 22

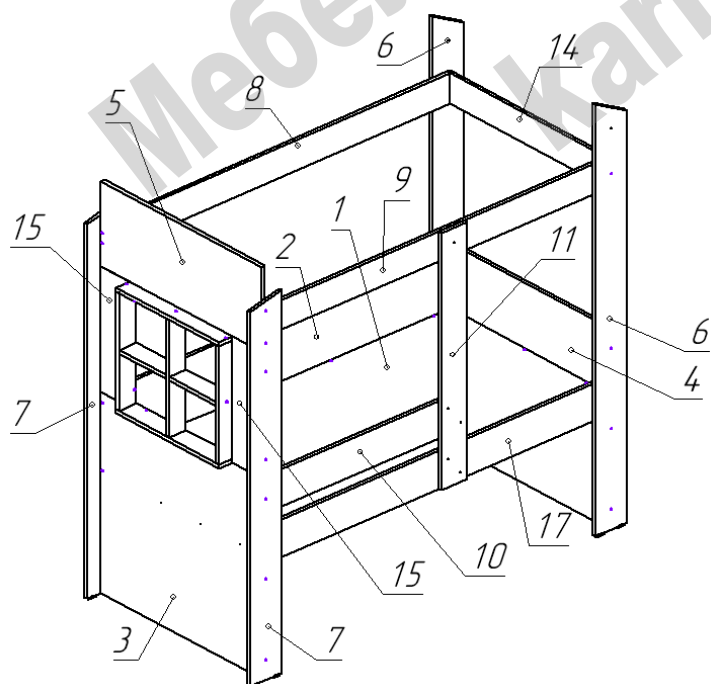

- К деталям 7 с внутренней стороны кровати конфирматами присоединить детали 15.
- В образовавшуюся нишу вставить «ОКНО» и прикрепить к деталям 2 и 15 конфирматами.
- Завершить сборку стенки с «ОКНОМ», установив и закрепив конфирматами деталь 5.
- Прикрепить конфирматами деталь 14 к деталям 6.
- Установит на конфирматы по схеме детали 8 и 9.
- Детали 9 и 11 стягиваются межсекционной стяжкой.

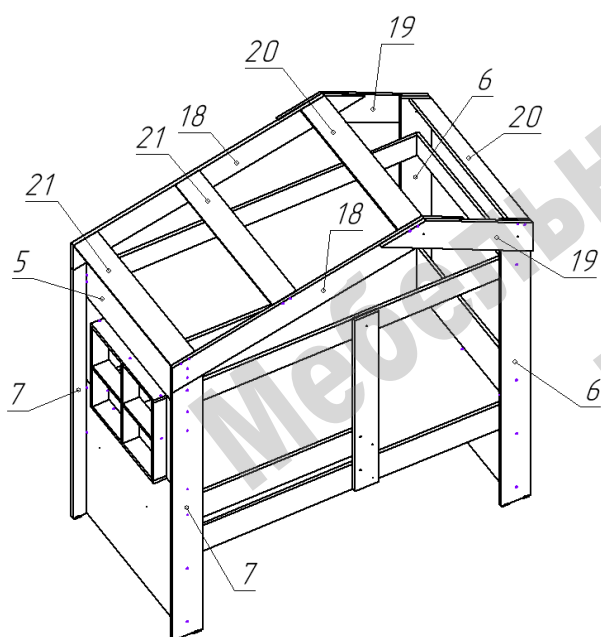

- Соединить по схеме конфирматами детали 18 и 21.
- Соединить стяжками межсекционными детали 6 и 19, опустив их висеть.
- Установить на собранную конструкцию кровати сборку из деталей 18+21, соединив детали 21 конфирматами с деталью 5 и межсекционными стяжками с деталями 19.
- Присоединить к собранной конструкции по схеме детали 20, пропуская конфирматы сквозь детали 19+21, 19+6.

Перечень фурнитуры:

	Наименование	Кол-во		Наименование	Кол-во
	Конфирмат 7x50	90		Заглушка для конфирмата	100
	Саморез 4x25	22		Стяжка межсекционная	9
	Винт для ручки M4	1		Шкант 8x30	2
	Подпятник пластиковый	8		Ключ шестигранный	1
	Гвоздь 20 мм	16			

Изделия высотой более 100см рекомендуем дополнительно крепить к стене. Метизы для крепления к стене в комплект изделия не входят.

Предприятие-изготовитель оставляет за собой право вносить изменения в конструкцию изделия с целью улучшения технологических свойств мебели.

Производитель не несет ответственности за дефекты, появившиеся в результате несоблюдения покупателем правил транспортировки, сборки, эксплуатации и ухода за мебелью.