

Кровать Фортуна 3 80*190.

Схема сборки

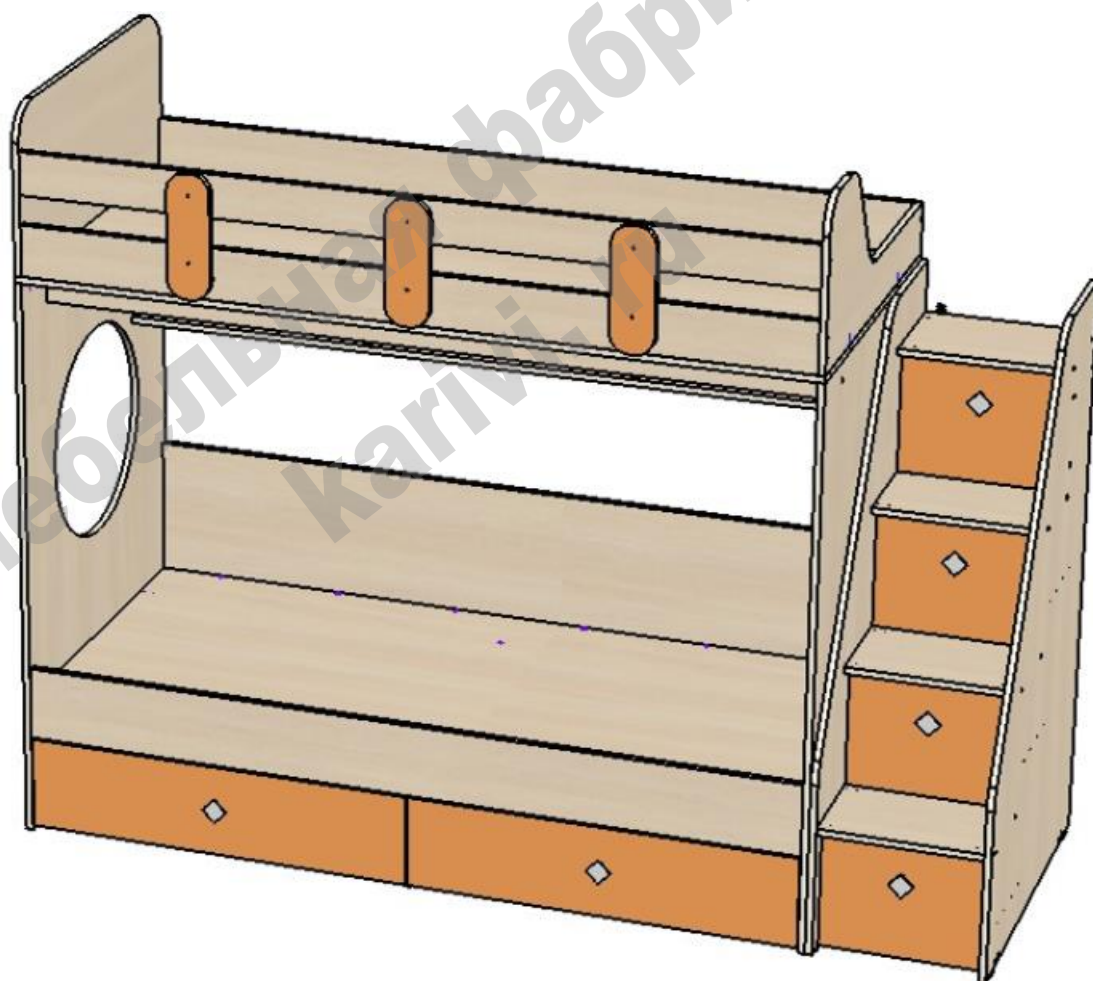

Перечень деталей

Поз.	Код	Длина	Ширина	Толщина	К-во	Поз.	Код	Длина	Ширина	Толщина	К-во
1	00667-001	1934	834	16	1	18	00667-018	800	80	16	2
2	00667-002	1900	647	16	1	19	00667-019	621	80	16	6
3	00667-003	1322	834	16	1	20	00667-020	168	292	16	2
4	00667-004	1322	834	16	1	21	00667-021	311	150	16	3
5	00667-005	1322	834	16	1	22	00667-022	300	150	16	3
6	00667-006	1321	834	16	1	23	00667-023	300	150	16	3
7	00667-007	1900	292	16	1	24	00667-024	368	100	16	2
8	00667-008	1900	200	16	1	25	00667-025	1900	800	16	1
9	00667-009	1900	170	16	1	26	00667-026	1848	758	16	1
10	00667-010	832	387	16	1	27	00667-027	1896	215	16	1
11	00667-011	832	387	16	1	28	00667-028	1848	116	16	1
12	00667-012	1900	120	16	1	29	00667-029	287	368	16	1
13	00667-013	1900	120	16	1	30	00667-030	278	364	16	3
14	00667-014	1900	100	16	1	31	00667-031	774	116	16	1
15	00667-015	1900	90	16	1	32	00667-032	774	116	16	1
16	00667-016	287	368	16	1	33	00667-033	288	100	16	3
17	00667-017	368	255	16	4	34	00667-034	325	298	3	3

Сборку каркаса возможно начинать в горизонтальном положении (лежа):

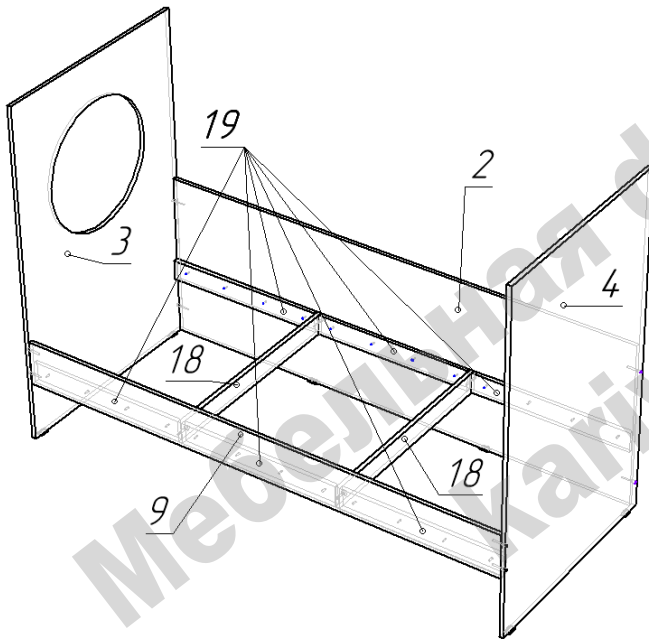

- На нижние торцы деталей 3 и 4 гвоздями прикрепить пластиковые подпятники.
- Эксцентриковыми стяжками присоединить детали 18 к детали 9.
- Конфирматами по схеме соединить детали 2, 3, 4, 9, 18. Перевести получившуюся конструкцию в вертикальное положение.
- Прикрепить монтажки 19 к задней стенке 2 и царге передней 9 саморезами 4x25.

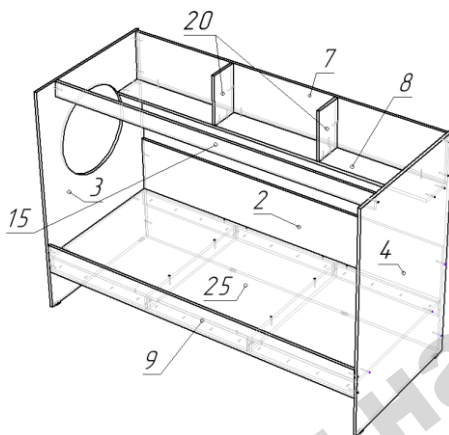

- К собранной конструкции конфирматами присоединить детали 7, 8, 15, 20.

- Деталь 25 разместить как нижнее спальное место и прикрепить конфирматами к деталям 18, а саморезами 4x25 к деталям 19.

Сборка верхнего спального места:

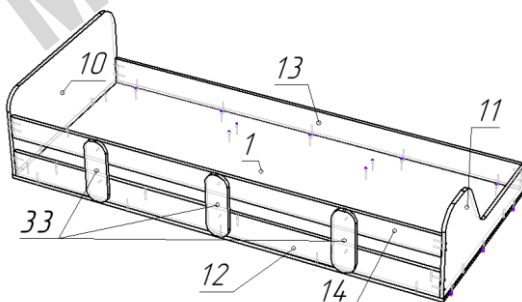

- На собранную конструкцию низа наложить и прикрепить конфирматами по схеме деталь 1.
- Детали 12 и 13 крепятся к детали 1 конфирматами, а детали 10 и 11 шкантами.
- Связать обвязку спального места (детали 10, 11, 12, 13, 14) конфирматами.
- Прикрепить перемычки 33 к деталям 12 и 14 при помощи саморезов 4x25.

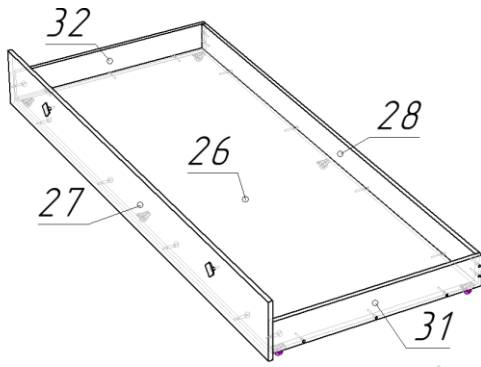

Сборка выкатных ящиков:

- Конфирматами по схеме соединить детали 26, 28, 31, 32.
- С помощью эксцентриковых стяжек закрепить фасад ящика 27.
- На нижнюю сторону дна ящика прикрепить опоры роликовые при помощи саморезов 3,5x16.
- Устанавливаем собранный ящик на место.

Сборка ящиков лестницы:

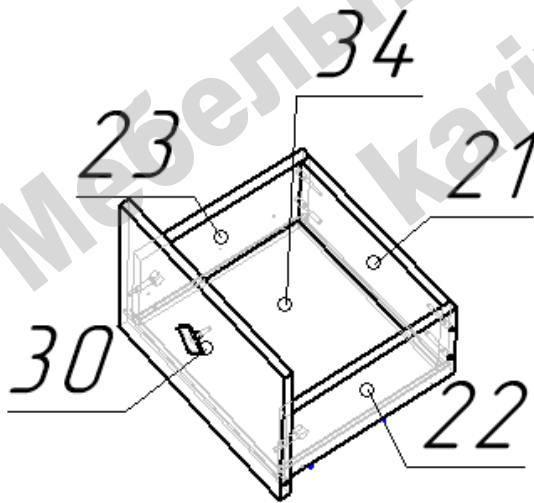

- Соединить конфирматами детали 21, 22, 23.

- В паз вставить Дно ящика 34.

- С помощью эксцентриковых стяжек закрепить фасад 32.

- На нижние торцы деталей 22 и 23 саморезами 3,5x16 закрепить направляющие для ящиков.

Сборка лестницы:

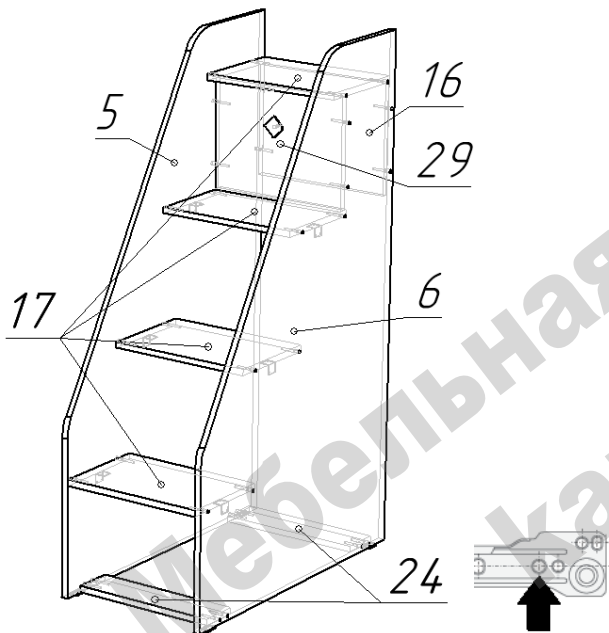

- К нижним торцам боковин лестницы 5 и 6 с помощью гвоздей закрепить подпятники.

- На деталях 5 и 6 закрепить направляющие для ящиков при помощи саморезов 3,5x16. Стрелка указывает положение первого самореза.

- Соединить конфирматами по схеме детали лестницы 5, 6, 16, 17, 24, 29.

- К низу ступеней над ящиками, по центру, прикрепить с помощью саморезов 3,5x16 мм уголки металлические.

Установить лестницу на место и прикрепить её к боковине кровати с помощью стяжек межсекционных. Сквозное отверстие диаметром 5 мм выполнить самостоятельно.

Обязательно крепить ступени 1, 2, 3 (снизу) уголками!

Лестницу крепить обязательно!

В случае, если в комплекте с кроватью приобретается бортик безопасности ФОРТУНА, его сборка выполняется следующим образом:

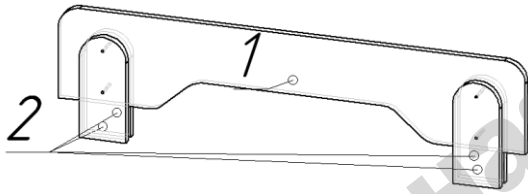

- Детали 1 и 2 соединить межсекционными стяжками по схеме с использованием винтов М4х30.
- Собранный бортик надевается просветом между деталями 2 на основной бортик кровати.
- Фурнитура для крепления бортика находится в упаковке бортика.

Перечень фурнитуры :

	Наименование	Кол-во		Наименование	Кол-во		Наименование	Кол-во
	Конфирмат 7x50	138		Стяжка межсекционная	2		Шток стяжки эксцентриковой	14
	Саморез 3,5x16	66		Ключ шестигранный	1		Эксцентрик 15 мм	14
	Саморез 4x25	38		Направляющие роликовые	3		Подпятник пластиковый	4
	Ручка-кнопка квадрат	6		Ролик прямоходный	6		Гвоздь 20 мм	20
	Винт для ручки М4	6		Уголок мебельный	6		Заглушка для конфирмата	74
				Шкант 8x30	4			

Изделия высотой более 100см рекомендуем дополнительно крепить к стене. Метизы для крепления к стене в комплект изделия не входят.

Предприятие-изготовитель оставляет за собой право вносить изменения в конструкцию изделия с целью улучшения технологических свойств мебели.

Производитель не несет ответственности за дефекты, появившиеся в результате несоблюдения покупателем правил транспортировки, сборки, эксплуатации и ухода за мебелью.